

FRESHMARX® 9417 SNABBGUIDE

För mer information, se *Användarhandboken* som är tillgänglig på vår webbplats (www.monarch.com).

Läs noga igenom skrivarens säkerhetsinformation i *Säkerhetsbladet* som medföljer din skrivare.

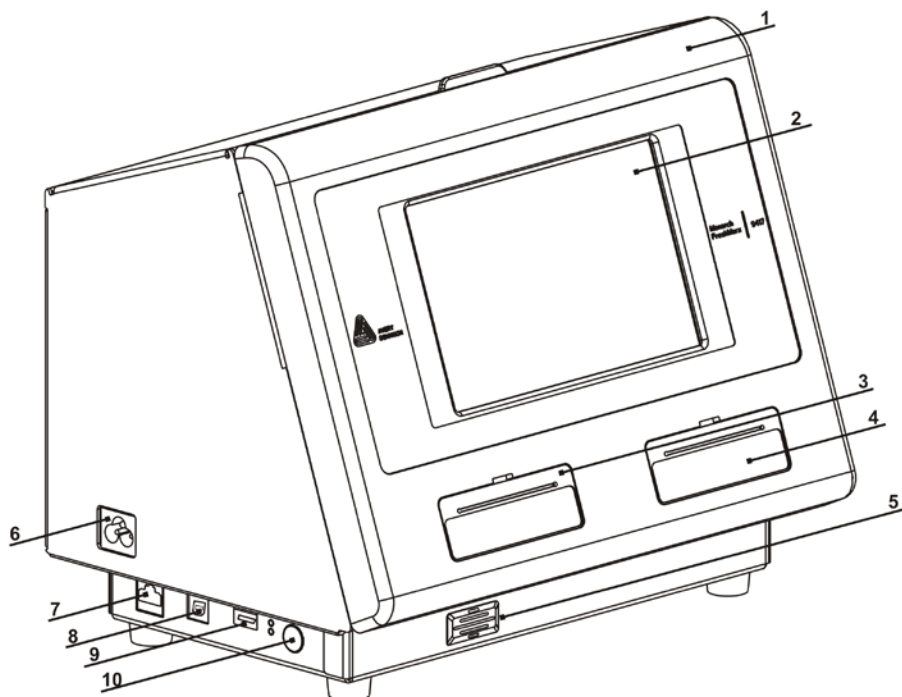

1.	Kåpa	6.	Nätningång
2.	Display	7.	Ethernet-port
3.	Vänster skrivare	8.	USB-port (typ B)
4.	Höger skrivare	9.	USB-port (typ A)
5.	Högtalare	10.	Strömbrytare

Använda Home-skärmen (Start)

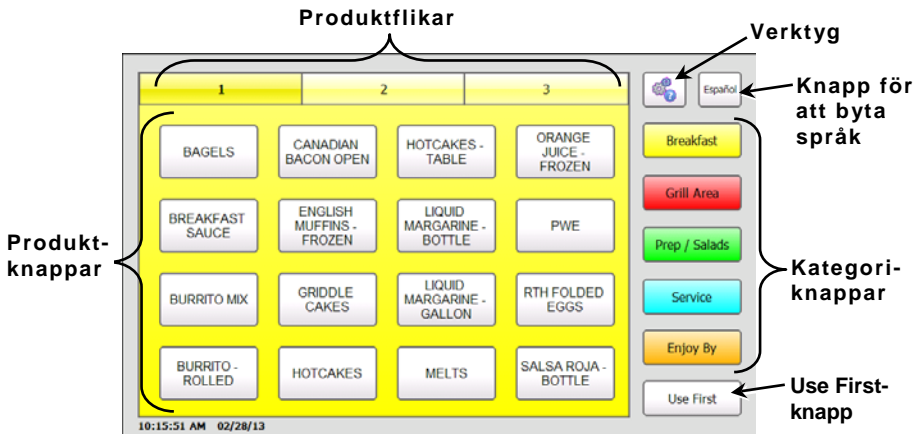

Använda snabbtips

Du kan visa informationen i Snabbguiden på skrivaren. Tryck på knappen Verkttyg och välj sedan Quick Tips.

Ställa in tid och datum

1. Tryck på knappen **Verkttyg**  och välj sedan **Admin**.
2. Skriv in lösenordet Admin och tryck på **Enter**. Standardlösenordet är **1234**.
3. Tryck på Time/Date.

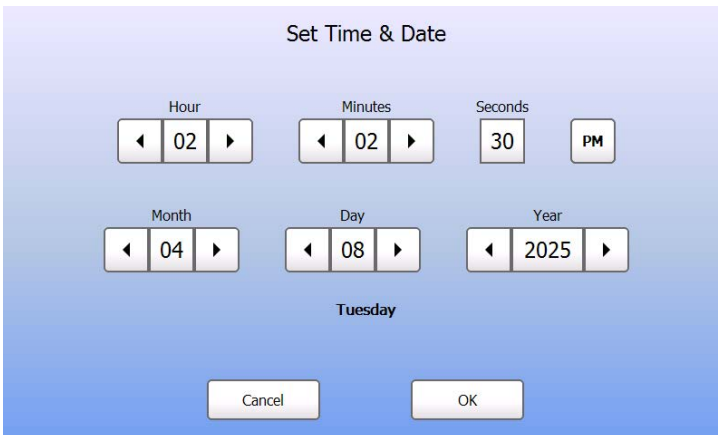

4. Tryck på **OK** när du är klar.

Ladda etiketter – Vänster skrivare

1. Sätt på skrivaren och öppna sedan kåpan.
2. Dra i materialfliken.

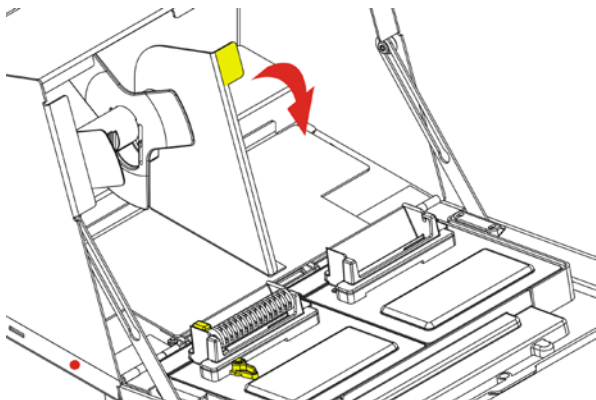

3. Frigör materialguiden och avlägsna den.

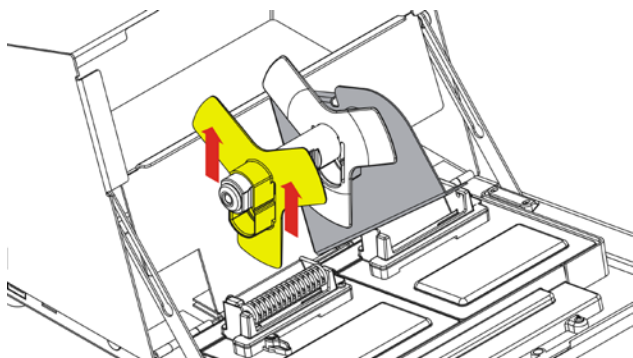

4. Placera en etikettrulle (etikettsidan upp) på materialhållaren.
5. Placera materialguiden på materialhållaren.

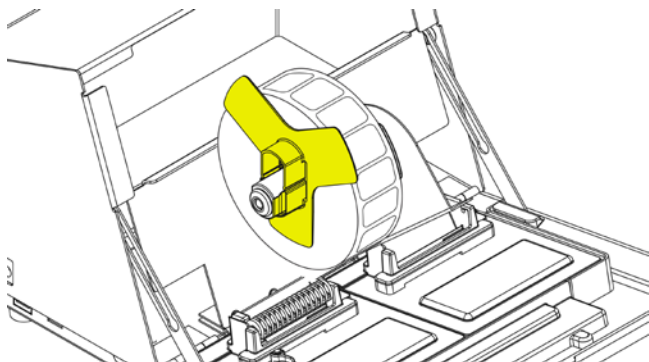

6. Lås materialguiden.

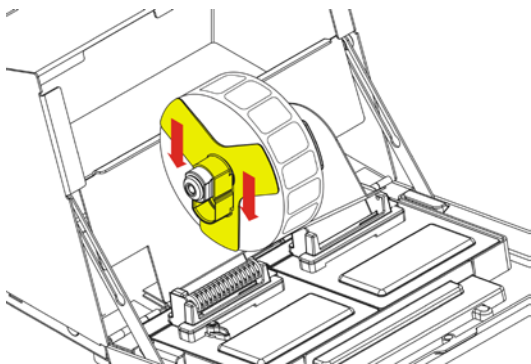

7. För materialfliken bakåt.

8. För etiketterna längs innerkanten och in i öppningen. Skrivaren matar materialet.

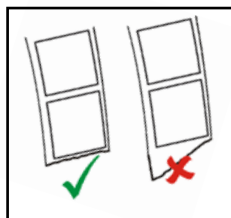
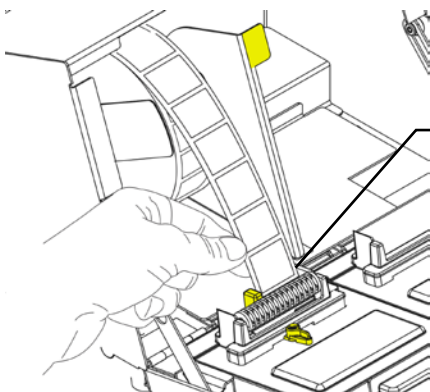

9. För materialarmen intill materialet. Stäng materialarmen.

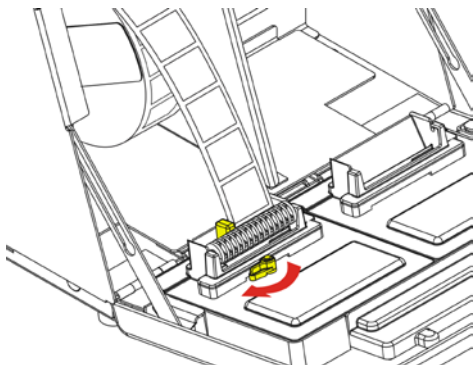

10. Stäng kåpan.

Ladda etiketter - Höger skrivare

1. Sätt på skrivaren och öppna sedan kåpan.
2. Dra i materialfliken.

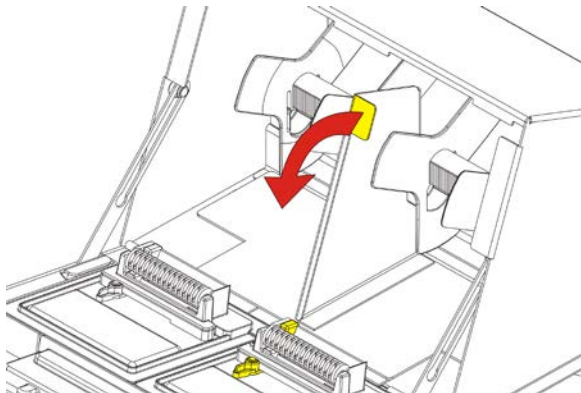

3. Frigör den yttre materialguiden och avlägsna den.

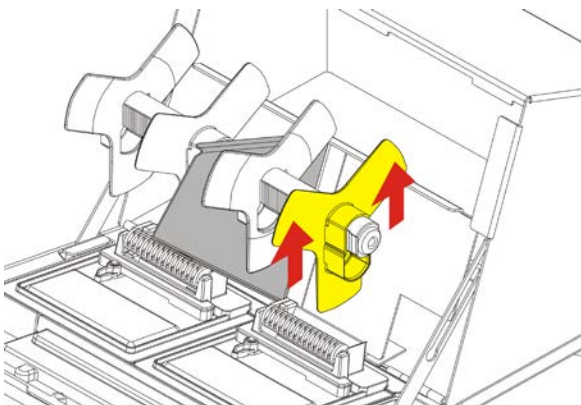

4. Placera en etikettrulle (etikettsidan upp) på materialhållaren.

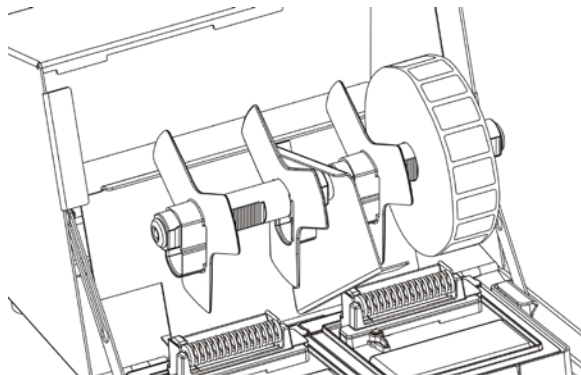

5. Placera den yttre materialguiden på materialhållaren och lås den på plats.

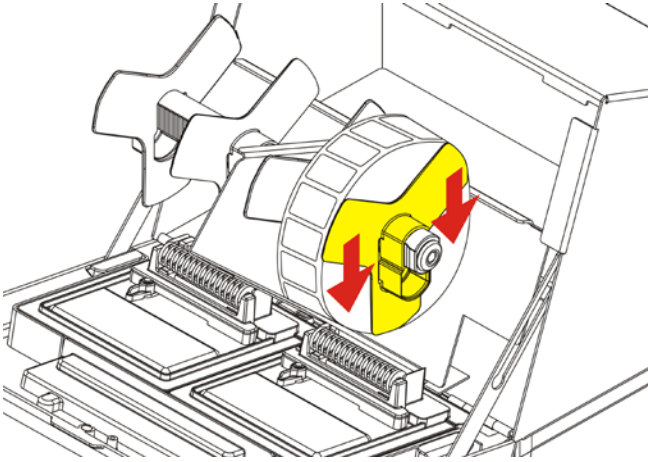

6. Frigör den inre materialguiden och flytta den tills den vidrör materialet. Lås den på plats.

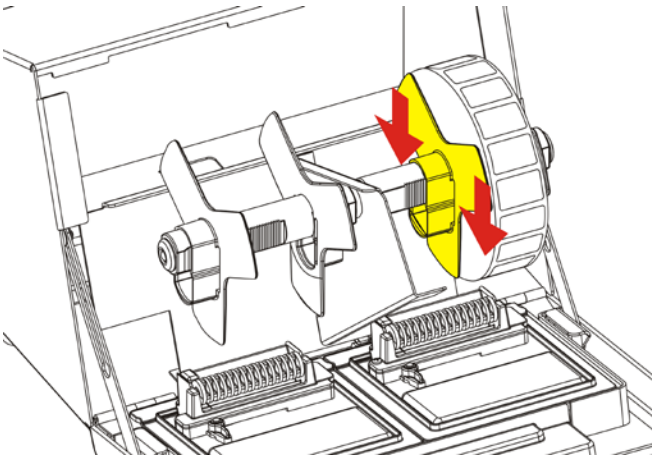

7. För materialfliken bakåt.

8. För etiketterna längs ytterkanten och in i öppningen. Skrivaren matar materialet.

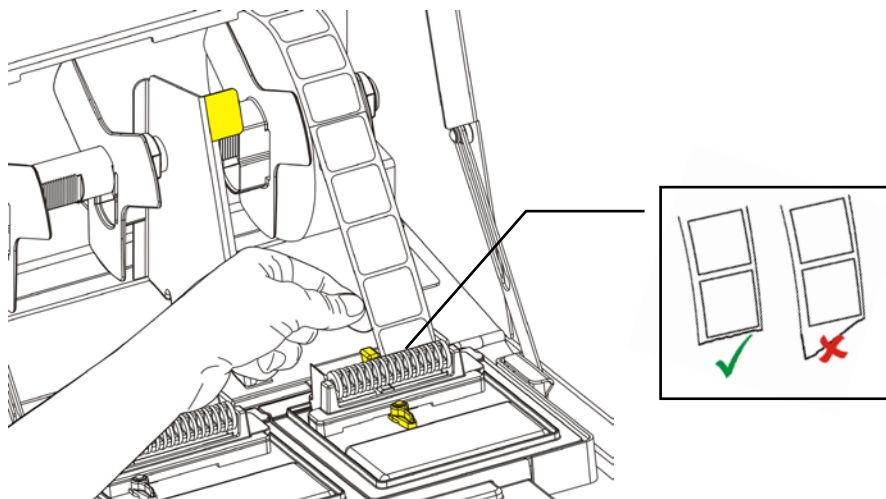

9. För materialarmen intill materialet och stäng den.

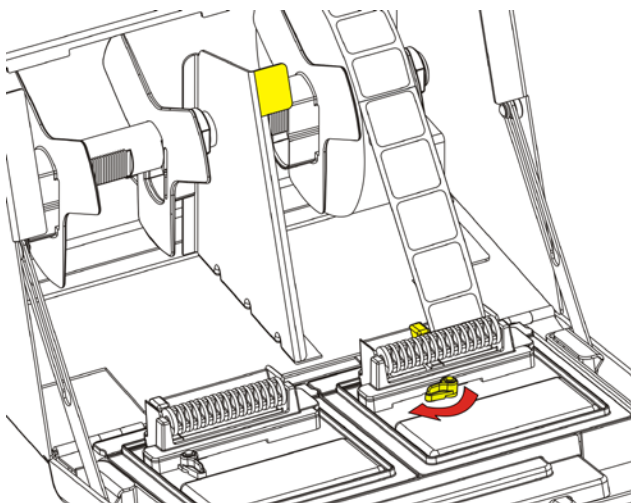

10. Stäng kåpan.

Skriva ut etiketter

Innan du skriver ut etiketter, kontrollera att tid och datum har ställts in korrekt.

1. Sätt på skrivaren.
2. Tryck på produktknappen för etiketten som ska skrivas ut.
3. Välj antalet etiketter som ska skrivas ut och tryck på **Enter**. För att skriva ut en enda etikett, tryck på **Enter**.
4. Etiketter skrivs ut för den valda produkten.

Anmärkning: För att skriva ut en Use First-etikett, tryck på knappen Use First och välj sedan antalet etiketter som ska skrivas ut.

Rengöring och underhåll

Rensa etiketter som fastnat

1. Öppna kåpan.
2. Lossa materialet och avlägsna etikettrullen.
3. Avlägsna etiketterna som fastnat.

Försiktighet: Använd inte vassa eller spetsiga föremål för att avlägsna etiketter. Det kan skada skrivaren.

4. Avlägsna eventuella limrester från skrivvalsens. Se "Rengöring av skrivvals och skrivhuvud" för mer information.
5. Ladda om etiketterna.
6. Stäng kåpan.

Rengöring av skrivvals och skrivhuvud

Rengör skrivvalsens och skrivhuvudet efter var femte etikettrulle eller när du ser tomrum på utskriften.

1. Avlägsna eventuella etiketter.
2. Använd en plastkniv för att avlägsna locket till materialöppningen.

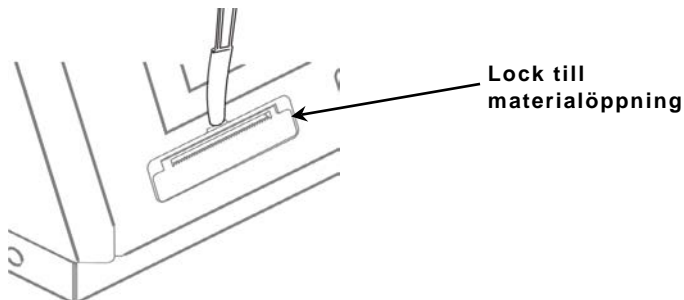

3. Använd en plastkniv för att trycka ned den L-formade spärren. Skrivvalsen frigörs.

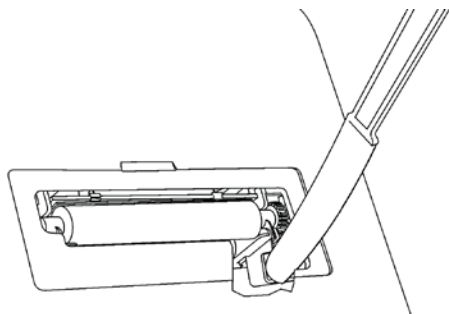

Anmärkning: Figuren är förenklad för att visa detaljer.

4. Rengör skrivvalsen och skrivhuvudet med en mjuk duk fuktad med isopropylalkohol.

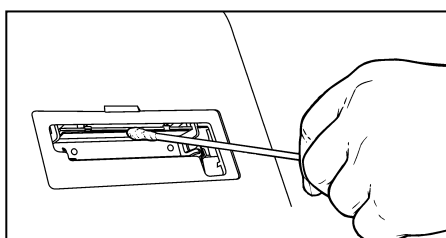
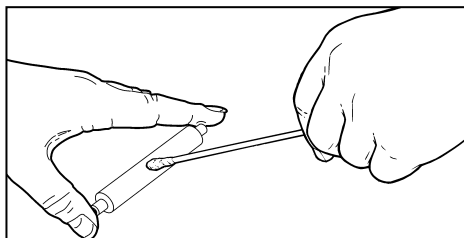

5. Ge delarna tid att torka.
6. Sätt tillbaka skrivvalsen på plats.
7. Snäpp locket på plats.
8. Ladda om etiketterna.

Rengöring av display och hölje

- ♦ Se till att skrivaren är avstängd innan du rengör displayen. Använd en mjuk och luddfri duk för att torka av displayen.

Försiktighet: Använd inte vassa föremål eller rengöringsmedel med slipeffekt på displayen - de kan orsaka skada.

- ♦ Fukta en duk med lite vatten och torka av skrivarens hölje.
- ♦ Öppna kåpan och använd en torr borste med mjuka borst för att avlägsna pappersdamm.

Försiktighet: Använd inte hushållsrengöringsmedel för att rengöra skrivaren.

Felsökning

Problem	Åtgärd
Displayen är avstängd och skrivaren svarar inte.	Tryck på strömbrytaren för att stänga av skrivaren och tryck sedan på strömbrytaren en gång till för att sätta på skrivaren igen. Om skrivaren inte stängs av: koppla loss den från eluttaget, vänta 10 sekunder och anslut den sedan igen.
Skrivaren skriver inte ut eller utskrifter har tomrum eller är för ljusa.	Kontrollera att skrivaren är påslagen och att den får ström. Ladda materialet korrekt. Rengör skrivhuvudet.
Utskriften avbryts ELLER skrivaren fortsätter inte korrekt från en etikett till nästa.	Rensa etiketter som fastnat. Ladda materialet korrekt. Kontrollera att skrivaren är påslagen och att den får ström.

Om dessa lösningar inte fungerar eller om du stöter på ett fel som inte beskrivs här, ring 1-800-543-6650.