

# FRESHMARX® 9417 빠른 참조 설명서

이 설명서에는 서플라이 로드, 라벨 인쇄 그리고 Monarch® 9417 Freshmarx® 프린터의 관리 및 유지 보수 절차가 포함되어 있습니다.

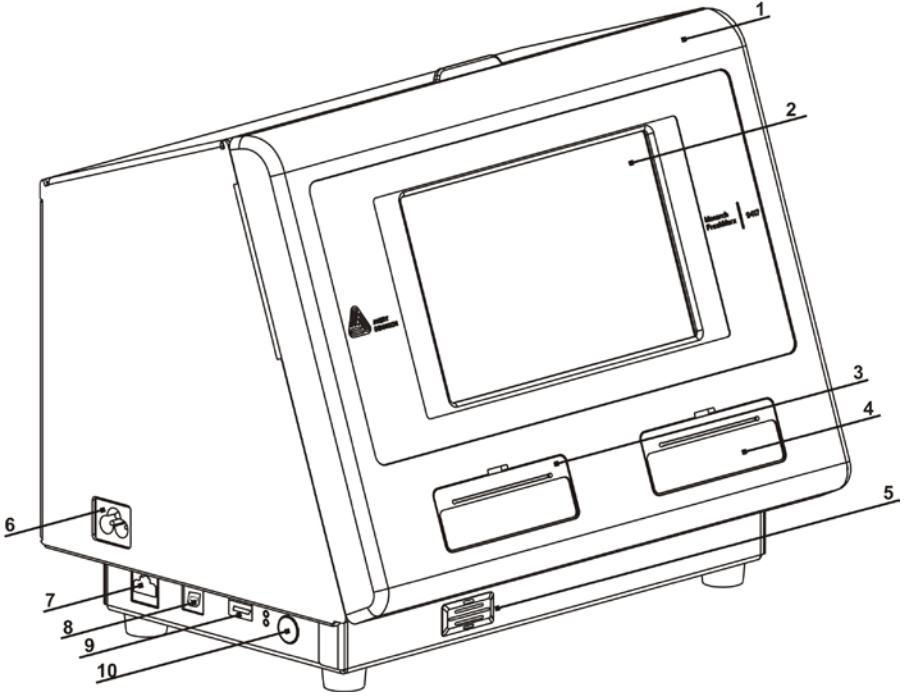

1.	덮개	6.	전원 코드 연결
2.	디스플레이	7.	이더넷 포트
3.	좌측 프린터	8.	USB(유형 B) 포트
4.	우측 프린터	9.	USB(유형 A) 포트
5.	스피커	10.	전원 버튼

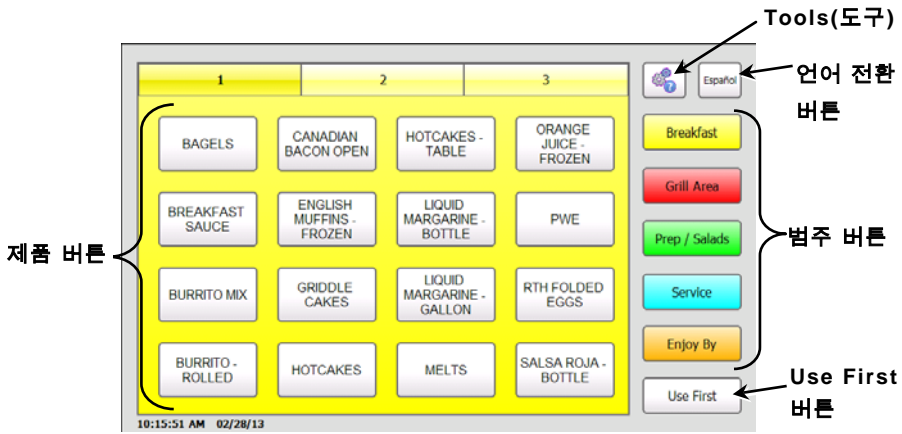

## Quick Tips(빠른 팁) 사용

Tools(도구), Quick Tips(빠른 팁)로 이동하여 프린터에서 빠른 참조 설명서 정보를 볼 수 있습니다.

## 시간 및 날짜 설정

1. Tools(도구)  버튼을 누릅니다.
2. Admin(관리) 버튼을 누릅니다.
3. Admin(관리) 암호를 입력하고 **Enter** 를 누릅니다. 기본 암호는 **1234** 입니다.
4. Time/Date(시간/날짜)를 누릅니다.

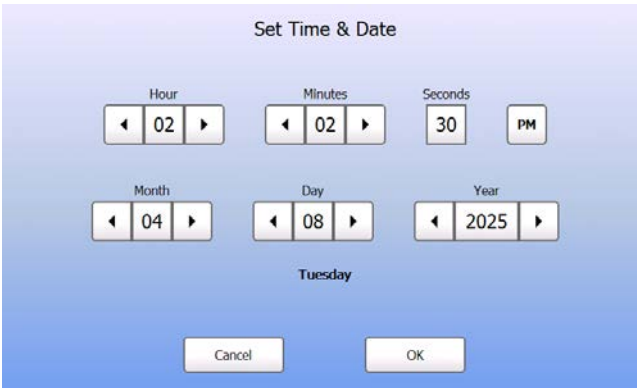

5. 완료했으면 OK(확인)를 누릅니다.

## 라벨 로드 -좌측 프린터

1. 프린터를 켭니다. 프린터 측면에서 전원 버튼을 누릅니다. 덮개를 엽니다.
2. 서플라이 탭을 당깁니다.

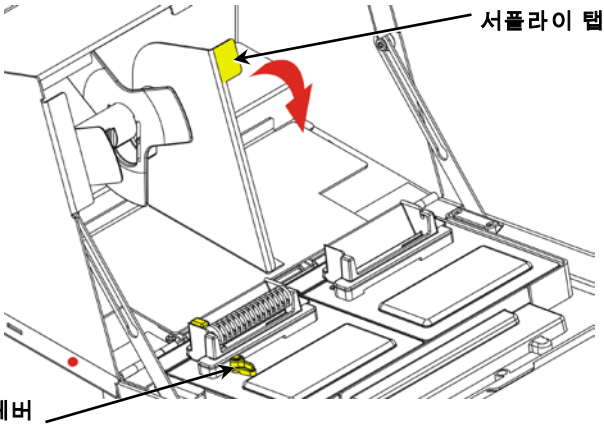

3. 서플라이 가이드의 잠금을 해제합니다. 서플라이 홀더에서 서플라이 가이드를 제거합니다.

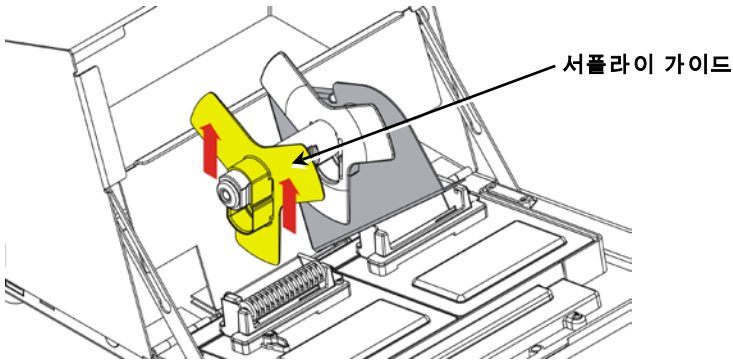

4. 서플라이 홀더에 라벨 면이 위쪽을 향하도록 한 롤의 라벨을 끼웁니다.

5. 서플라이 홀더에 서플라이 가이드를 끼우고 서플라이에 닿도록 합니다.
6. 서플라이 가이드를 잠급니다.

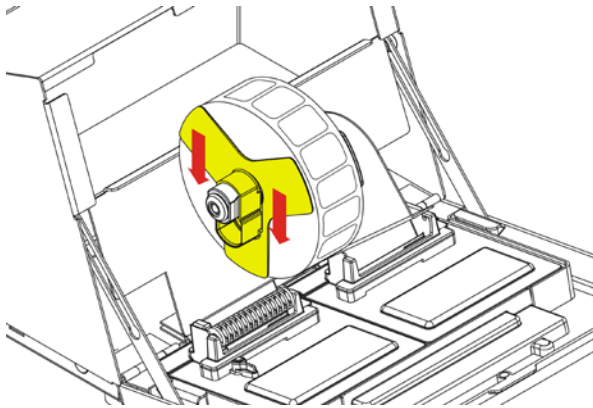
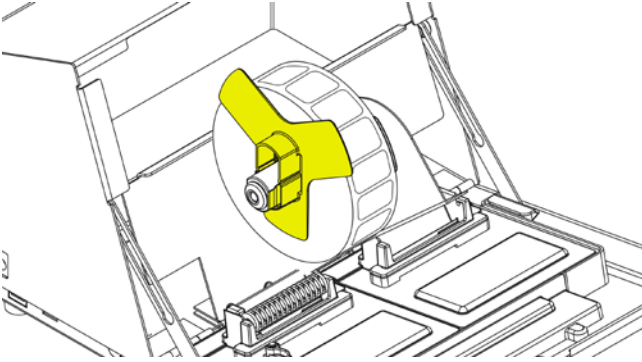

7. 서플라이 탭을 제자리로 되돌립니다.

8. 안쪽 모서리를 따라 라벨을 이동하고 슬롯에 끼웁니다(흰색 롤러 뒤). 프린터에서 서플라이를 공급합니다.
9. 서플라이 레버를 서플라이 옆으로 밀니다. 서플라이 레버를

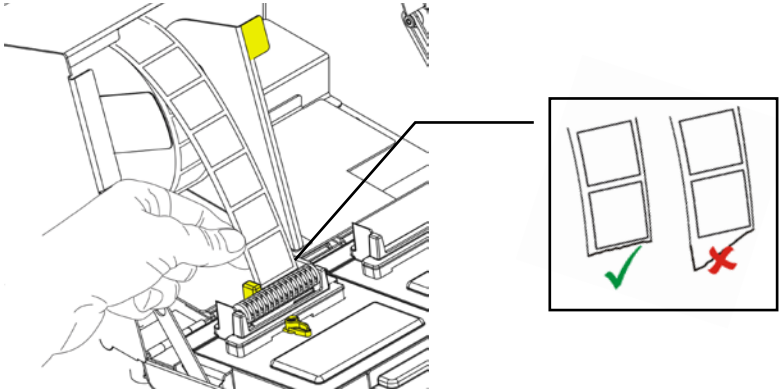

닫습니다.

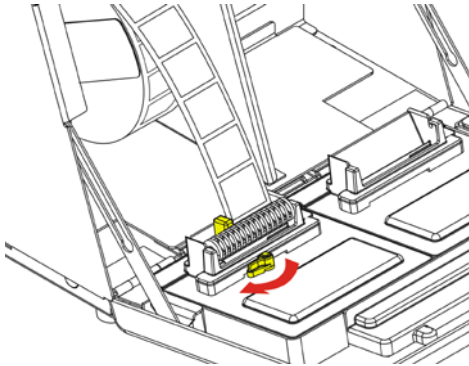

10. 덮개를 닫습니다.

## 라벨 로드 -우측 프린터

---

1. 프린터를 엽니다.
2. 서플라이 탭을 당깁니다.

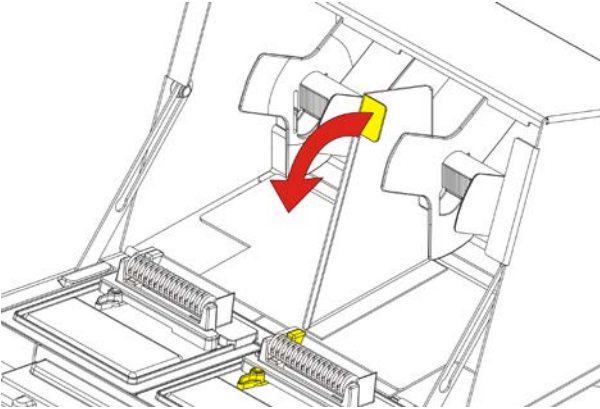

3. 바깥쪽 서플라이 가이드의 잠금을 해제하고 서플라이 홀더에서 제거합니다.

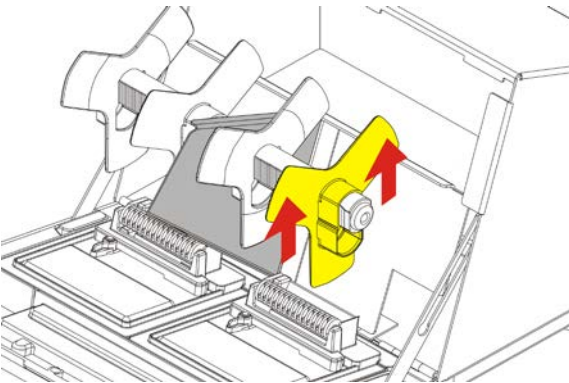

4. 서플라이 홀더에 라벨 면이 위쪽을 향하도록 한 롤의 라벨을 끼웁니다.

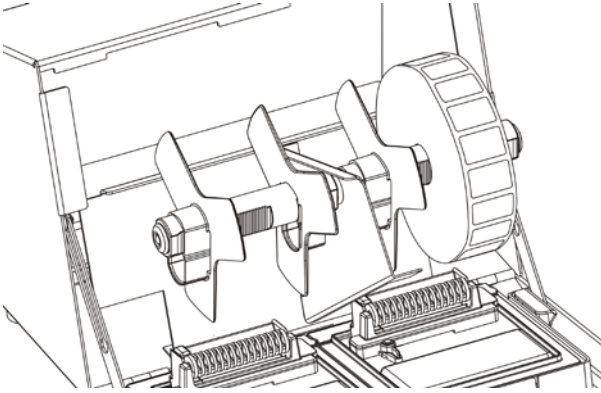

5. 서플라이 홀더에 바깥쪽 서플라이 가이드를 끼웁니다. 바깥쪽 서플라이 가이드를 제자리에 잠급니다.

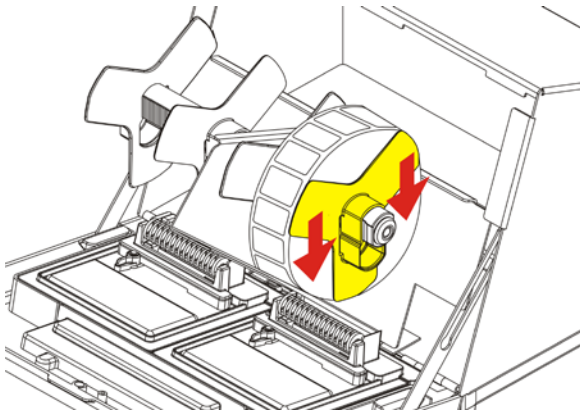

6. 안쪽 서플라이 가이드의 잠금을 해제합니다. 서플라이가 바깥쪽 서플라이 가이드에 닿을 때까지 안쪽 서플라이 가이드를 이동합니다. 안쪽 서플라이 가이드가 서플라이에 닿은 상태로 서플라이 가이드를 잠급니다.

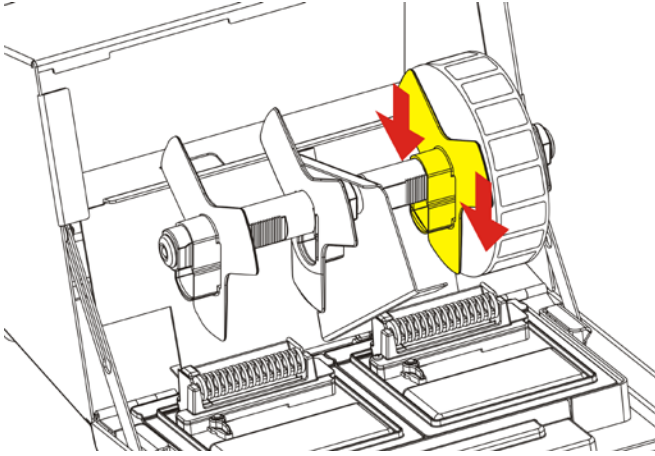

7. 서플라이 탭을 제자리로 되돌립니다.  
8. 바깥쪽 모서리를 따라 라벨을 이동하고 슬롯에 끼웁니다(흰색 롤러 뒤). 프린터에서 서플라이를 공급합니다.

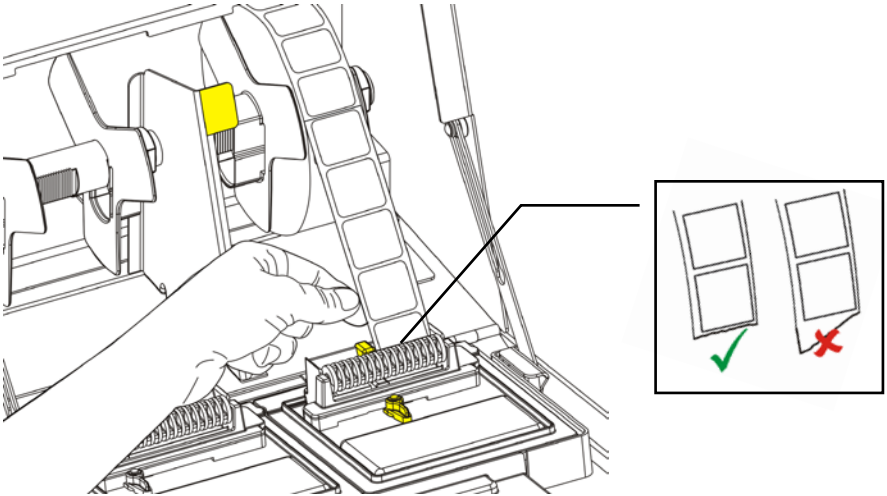



9. 서플라이 레버를 서플라이 옆으로 밀니다. 서플라이 레버를 닫습니다.

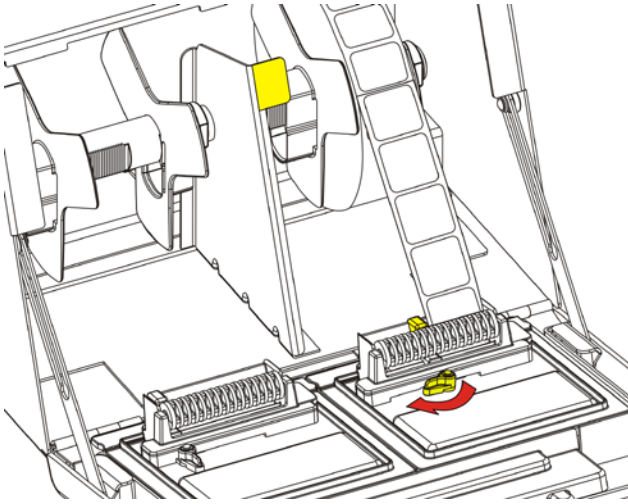

10. 덮개를 닫습니다.

## 라벨 인쇄

---

라벨을 인쇄하기 전에 시간과 날짜를 올바르게 설정했는지 확인합니다.

1. 프린터를 켭니다.
2. 인쇄할 라벨의 제품 버튼을 누릅니다.
3. 인쇄할 라벨의 수를 선택하고 Enter 를 누릅니다. 하나의 라벨을 인쇄하려면 Enter 를 누릅니다.
4. 선택한 제품의 라벨이 인쇄됩니다.

## 라벨 걸림 제거

---

걸림을 제거하려면:

1. 덮개를 엽니다.
2. 서플라이를 떼어내고 라벨 롤을 제거합니다.
3. 걸린 라벨을 제거합니다.

**주의:** 날카롭거나 뾰족한 물체를 사용하여 라벨을 제거하지 마십시오. 프린터가 손상될 수 있습니다.

4. 압반 롤러에 붙어 있는 접착제를 모두 제거합니다. 자세한 내용은 '압반 롤러 및 인쇄 헤드 청소'를 참조하십시오.
5. 라벨을 다시 로드합니다.

6. 덮개를 닫습니다.

## 압반 롤러 및 인쇄 헤드 청소

---

라벨 5 개 롤마다 또는 인쇄물에 공백이 보이는 경우 압반 롤러와 인쇄 헤드를 청소하십시오.

1. 모든 라벨을 제거합니다.
2. 플라스틱 나이프로 서플라이 슬롯 덮개를 제거합니다.

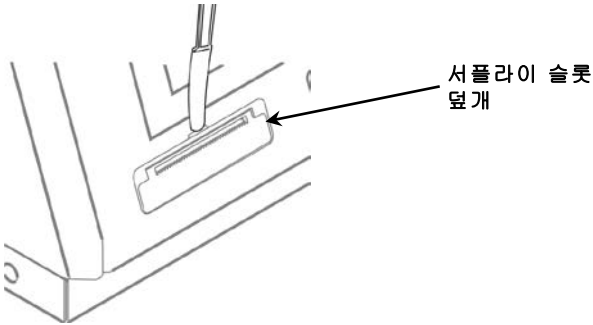

3. 플라스틱 나이프로 L 자형 바를 누릅니다. 압반 롤러가 해제됩니다.

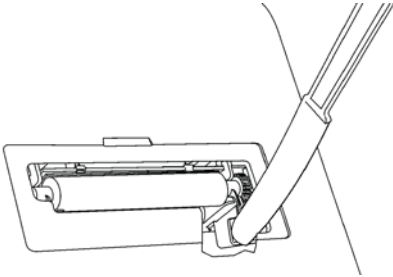

**참고:** 그림은 세부 사항을 표시하도록 해당 부분의 외부를 절단한 모습입니다.

4. 이소프로필 알코올에 적신 면봉으로 압반 롤러와 인쇄 헤드를 청소합니다.

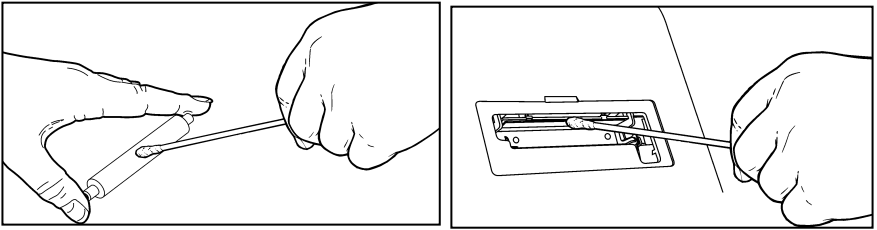

5. 청소 부위가 마를 때까지 기다립니다.  
6. 압반 롤러를 교체합니다.  
7. 덮개를 제자리에 끼웁니다.

라벨을 다시 로드합니다. 자세한 내용은 '라벨 로드'를 참조하십시오.

## 디스플레이 청소

---

디스플레이를 청소할 때에는 프린터가 꺼져 있는지 확인하십시오.  
보풀이 없는 부드러운 천으로 디스플레이를 닦으십시오.

**주의:** 디스플레이 청소 시 날카로운 물체나 연마성 클리너를 사용하지 **마십시오**. 디스플레이를 손상시킬 수 있습니다.

## 프린터 청소

---

- ◆ 물에 가볍게 적신 천으로 프린터의 케이스를 닦아냅니다.
- ◆ 덮개를 연 다음 부드러운 털이 달린 마른 브러시로 용지 먼지를 제거합니다.

**주의:** 프린터 청소 시 가정용 클리너를 사용하지 **마십시오**.

## 문제 해결

문제	조치
프린터의 전원 스위치를 켜는데 화면이 꺼져 있습니다.	프린터의 전원 플러그를 연결했는지 확인하십시오.
인쇄가 되지 않거나, 공백이 인쇄되거나, 너무 연하게 인쇄됩니다.	프린터 전원을 연결했고 프린터 전원 스위치를 켜는지 확인하십시오. 서플라이를 제대로 로드하십시오. 인쇄 헤드를 청소하십시오.
인쇄가 멈추거나 프린터가 한 라벨에서 다음 라벨로 제대로 전진하지 않습니다.	걸려 있는 라벨을 제거하십시오. 서플라이를 제대로 로드하십시오. 프린터 전원을 연결했고 프린터 전원 스위치를 켜는지 확인하십시오.

이러한 방법으로도 문제가 해결되지 않거나 여기에 설명되지 않은 오류가 발생한 경우 1-800-543-6650 으로 연락하십시오.