

# GUIDE DE RÉFÉRENCE RAPIDE FRESHMARX® 9417

Ce Manuel de référence rapide présente les procédures relatives au chargement du papier et à l'entretien général de l'imprimante. Pour obtenir des informations plus détaillées, reportez-vous au Manuel de l'opérateur disponible sur notre site Web ([www.monarch.com](http://www.monarch.com)).

Consultez les informations relatives à la sécurité de votre imprimante dans le document à la sécurité de fourni avec votre imprimante.

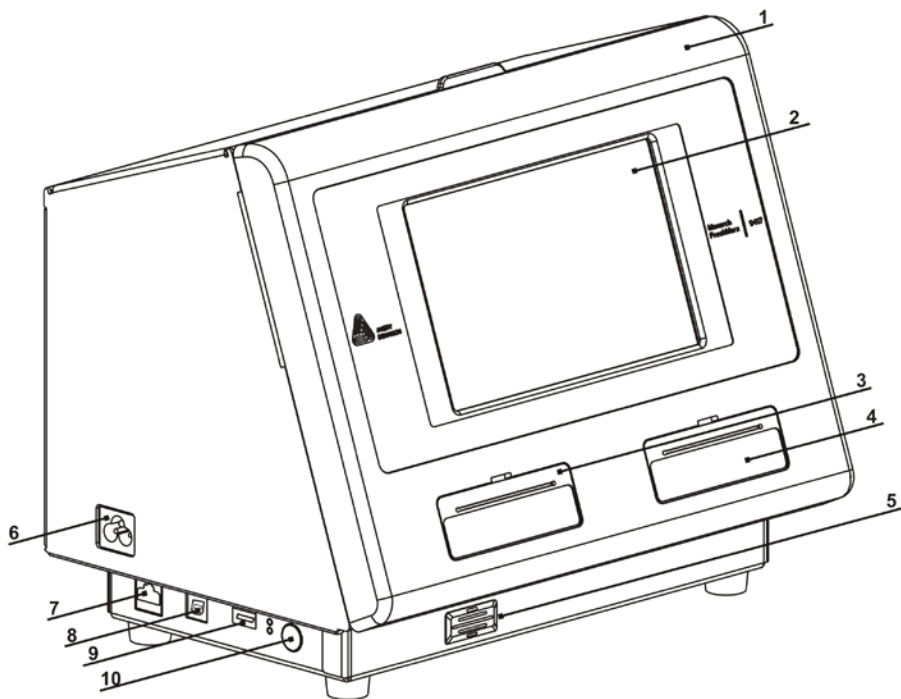

1.	Couvercle	6.	Branchement du cordon d'alimentation
2.	Écran	7.	Port Ethernet
3.	Imprimante de gauche	8.	Port USB (type B)
4.	Imprimante de droite	9.	Port USB (type A)
5.	Haut-parleur	10.	Bouton de mise sous tension

## Utilisation du clavier de saisie

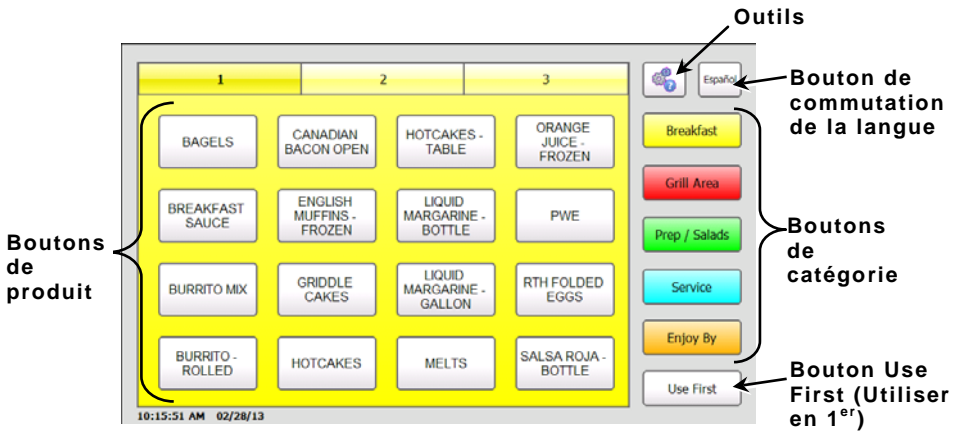

## Utilisation de Quick Tips (Conseils rapides)

Pour voir les informations du Guide de référence rapide sur l'imprimante, allez à : Outils, Quick Tips (Conseils rapides).

## Réglage de l'heure et de la date

1. Appuyez sur le bouton Outils .
2. Appuyez sur le bouton **Admin**.
3. Entrez le mot de passe d'administrateur et appuyez sur **Enter** (Entrée). Le mot de passe par défaut est **1234**.
4. Appuyez sur Time/Date (Heure/Date).



5. Appuyez sur **OK** lorsque vous avez terminé.

## Chargement des étiquettes - Imprimante de gauche

1. Mettez l'imprimante sous tension et ouvrez le couvercle.
2. Tirez sur la languette du support.

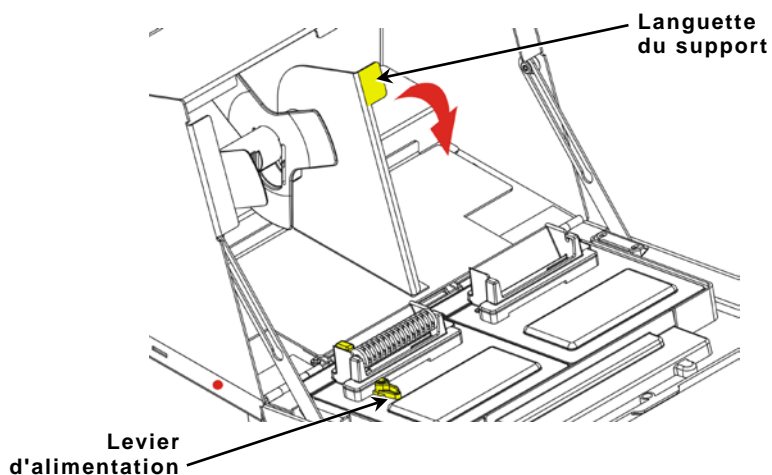

3. Déverrouillez le guide d'alimentation. Retirez le guide d'alimentation du support d'alimentation.

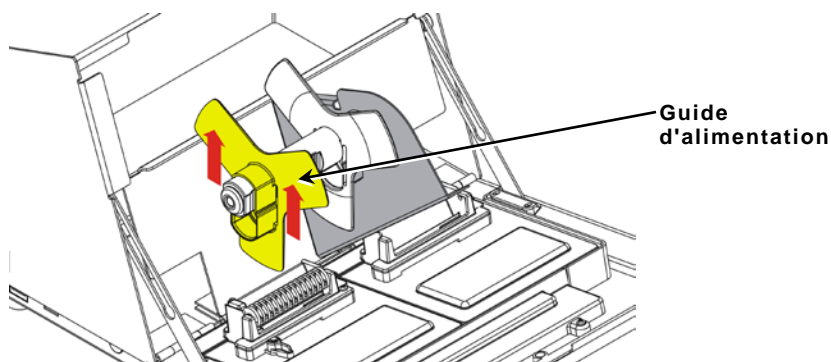

4. Placez un rouleau d'étiquettes (côté étiquette sur le dessus) sur le support d'alimentation.

5. Placez le guide d'alimentation sur le support d'alimentation jusqu'à ce qu'il touche le consommable.

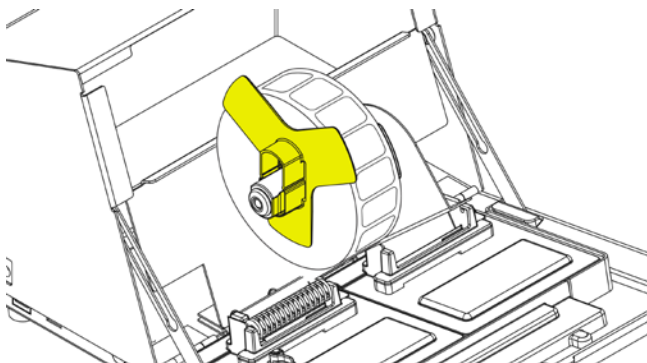

6. Verrouillez le guide d'alimentation.

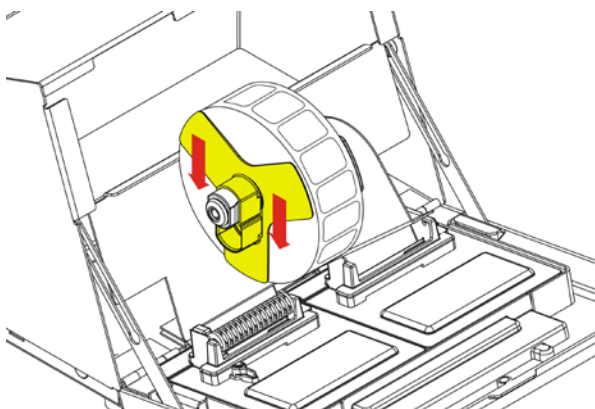

7. Remettez la languette du support en place.
8. Guidez les étiquettes le long du bord interne et dans la fente (derrière le galet blanc). L'imprimante fait avancer le consommable.

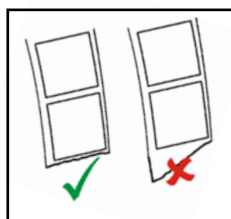
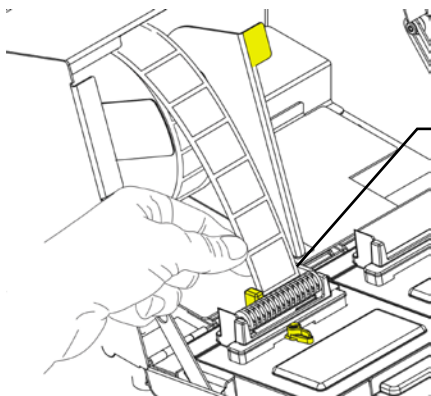

9. Faites glisser le levier d'alimentation à côté du consommable. Fermez le levier d'alimentation.

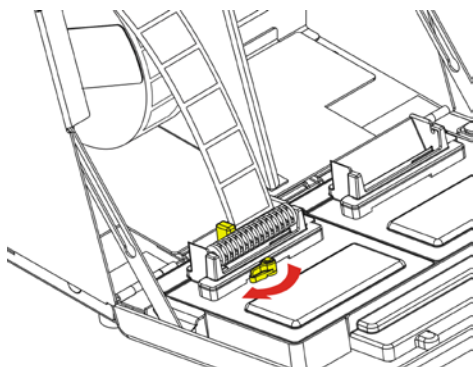

10. Refermez le couvercle.

### Chargement des étiquettes - Imprimante de droite

1. Mettez l'imprimante sous tension et ouvrez le couvercle.
2. Tirez sur la languette du support.

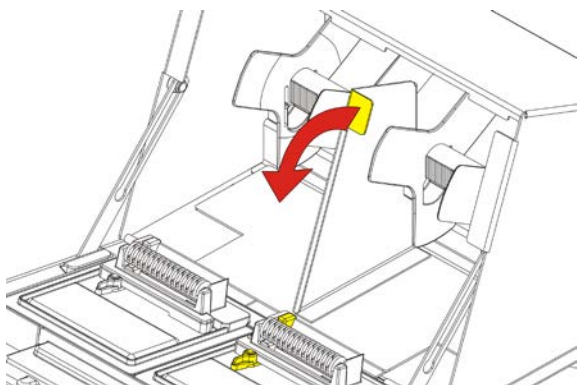

3. Déverrouillez le guide d'alimentation externe et ôtez-le du support d'alimentation.

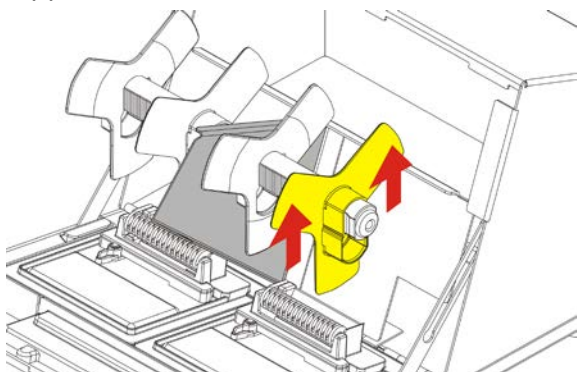

4. Placez un rouleau d'étiquettes (côté étiquette sur le dessus) sur le support d'alimentation.

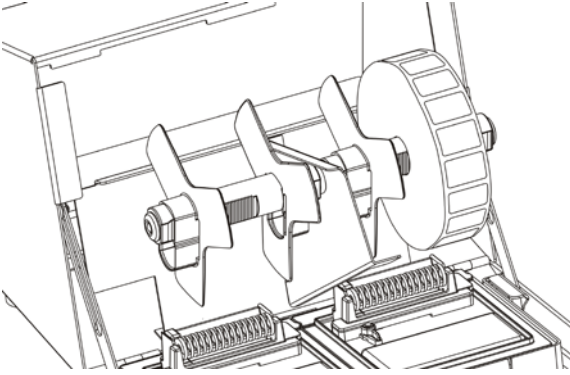

5. Placez le guide d'alimentation externe sur le support d'alimentation. Verrouillez le guide d'alimentation externe en place.

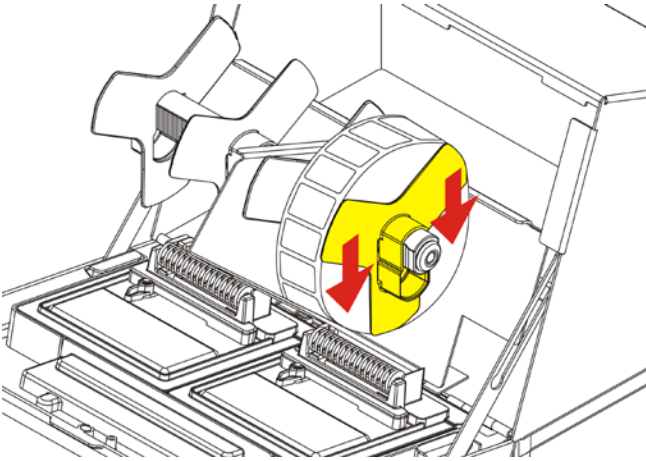

6. Déverrouillez le guide d'alimentation interne. Déplacez le guide d'alimentation interne jusqu'à ce que le consommable touche le guide d'alimentation externe. Lorsque le guide d'alimentation interne touche le consommable, verrouillez-le en place.

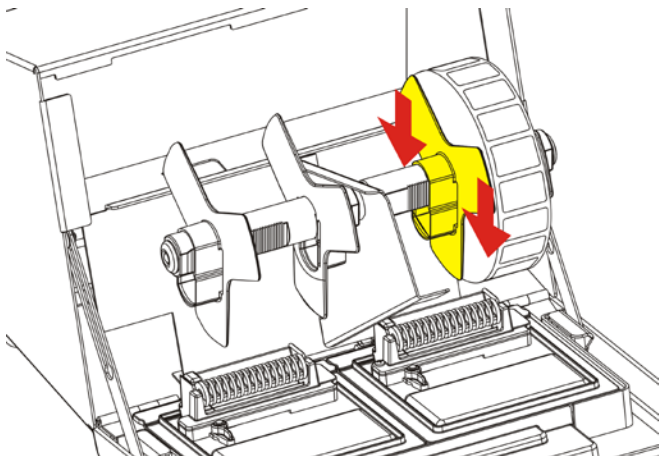

7. Remettez la languette du support en place.
8. Guidez les étiquettes le long du bord externe et dans la fente (derrière le galet blanc). L'imprimante fait avancer le consommable.

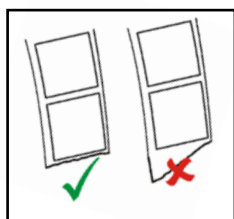
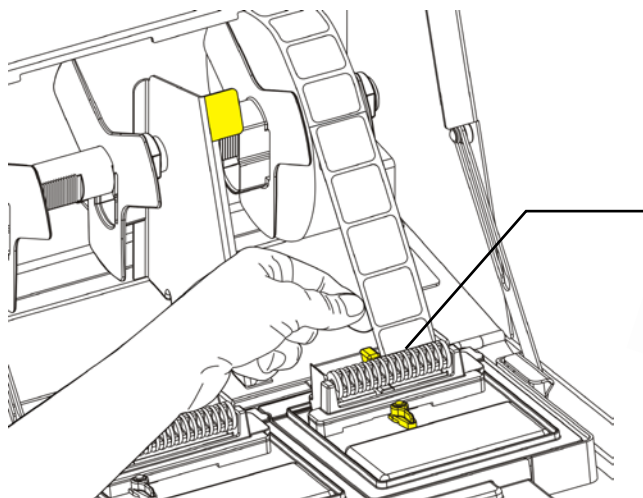

- Faites glisser le levier d'alimentation à côté du consommable. Fermez le levier d'alimentation.

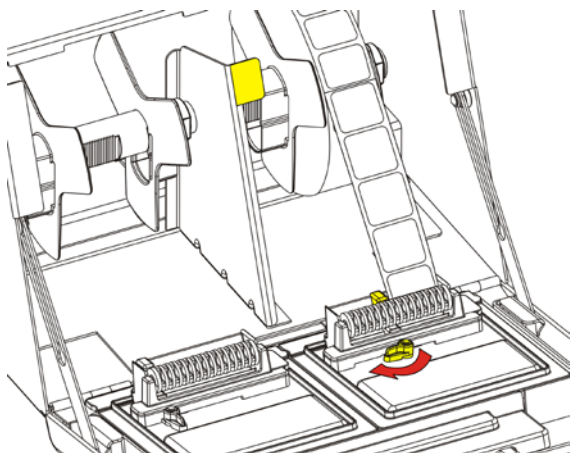

- Refermez le couvercle.

## Impression des étiquettes

---

Avant d'imprimer les étiquettes, vérifiez que l'heure et la date sont exactes.

- Mettez l'imprimante sous tension.
- Appuyez sur le bouton de produit de l'étiquette à imprimer.
- Sélectionnez le nombre d'étiquettes à imprimer et appuyez sur Enter (Entrée). Pour imprimer une seule étiquette, appuyez sur Enter (Entrée).
- Les étiquettes sont imprimées pour le produit sélectionné.

## Élimination des bourrages d'étiquette

---

Pour éliminer un bouchage :

- Ouvrez le couvercle.
- Déchirez l'étiquette et retirez le rouleau d'étiquettes.
- Retirez les étiquettes coincées.

**Attention: NE PAS** utiliser d'objets pointus ou tranchants pour retirer les étiquettes. Ils peuvent endommager l'imprimante.

- Nettoyez tout dépôt d'adhésif restant sur le cylindre. Pour plus d'informations, reportez-vous à la section « Nettoyage du cylindre et de la tête d'impression ».
- Rechargez les étiquettes.
- Refermez le couvercle.



## Nettoyage du cylindre et de la tête d'impression

---

Nettoyez le cylindre et la tête d'impression chaque fois que vous avez utilisé cinq rouleaux d'étiquettes ou lorsque vous observez des défauts d'encrage sur l'impression.

1. Retirez tout chargement d'étiquettes.
2. Utilisez un couteau en plastique pour retirer le volet de la fente d'alimentation.

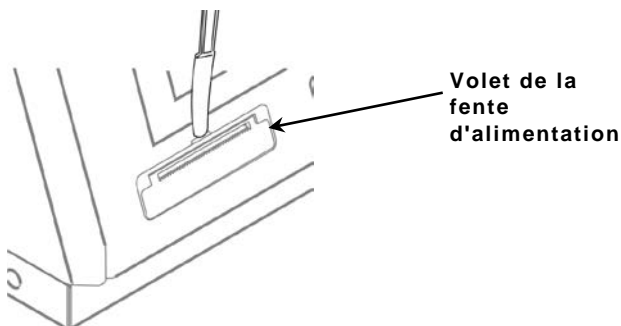

3. Utilisez le couteau en plastique pour appuyer sur la barre en forme de L. Dégagez le cylindre.

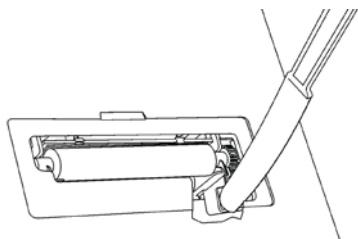

**Remarque** : l'illustration est une vue en coupe pour montrer les détails.

4. Nettoyez le cylindre et la tête d'impression avec un coton-tige imbibé d'alcool isopropylique.

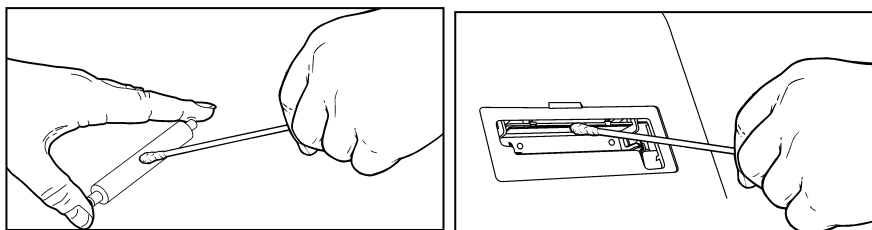

5. Attendez que les pièces sèchent.
6. Remplacez le cylindre.
7. Enclenchez le volet en place.
8. Rechargez les étiquettes.

## Nettoyage de l'écran

---

Lors du nettoyage de l'écran, l'imprimante doit être éteinte. Utilisez un chiffon doux non pelucheux pour nettoyer l'écran.

**Attention : NE PAS** utiliser d'objets pointus ni de produits d'entretien abrasifs sur l'écran ; ils peuvent l'endommager.

## Nettoyage de l'imprimante

---

- ◆ Humidifiez un chiffon d'un peu d'eau et essuyez le boîtier de l'imprimante.
- ◆ Ouvrez le couvercle et utilisez une brosse sèche, à soies souples, pour éliminer la poussière du papier.

**Attention : NE PAS** utiliser de produits d'entretien ménagers pour nettoyer l'imprimante.

## Dépannage

---

Problème	Solution
L'écran ne s'allume pas lorsque l'imprimante est mise sous tension.	Assurez-vous que l'imprimante est branchée.
L'imprimante n'imprime pas ou l'impression est irrégulière ou trop claire.	Assurez-vous que l'imprimante est allumée et sous tension. Chargez correctement le consommable. Nettoyez la tête d'impression.
L'impression s'arrête OU BIEN l'imprimante n'avance pas correctement d'une étiquette à l'autre.	Retirez les étiquettes coincées. Chargez correctement le consommable. Assurez-vous que l'imprimante est allumée et sous tension.

Si ces solutions ne fonctionnent pas ou bien si une erreur qui ne figure pas dans la liste apparaît, appelez le 1-800-543-6650.