

Operating Instructions

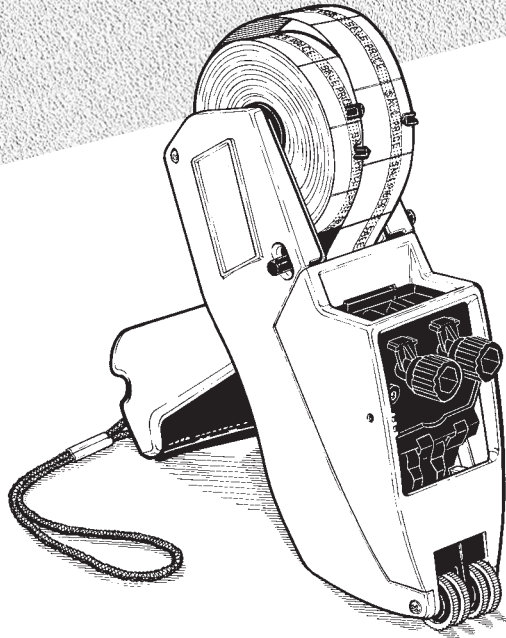

**Monarch®
1160®-1185®
Labelers**
(pages 1-5)

**Monarch®
1160®-1185®
Etiqueteuses
Instructions
d'utilisation**
(pages 5-10)

PAXAR

LOADING LABELS

1 Snap label roll between holders and feed the label strip through the guide. Squeeze trigger halfway and insert labels into the slot until they come out the front.

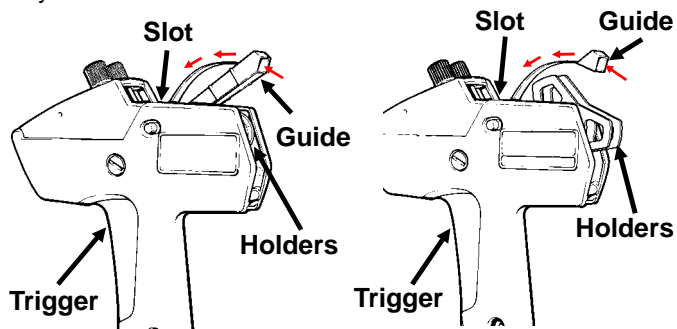

3 Squeeze trigger halfway and rewind the label roll until the loop is removed. **DO NOT** pull labels out the front to remove the loop.

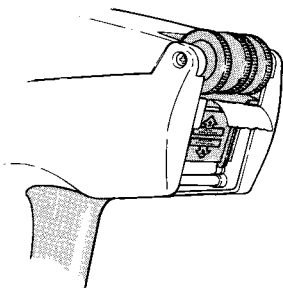

Holders and guides vary between labelers but work basically the same. Find the picture that matches your labeler and refer to the arrows that indicate label path.

2 Insert the label strip under the Plate until two labels come out here.

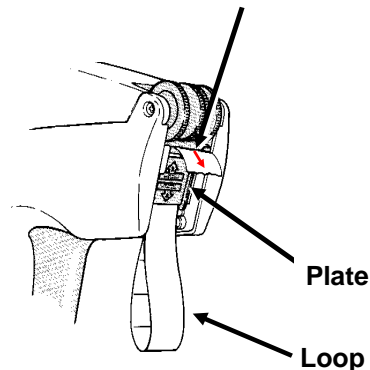

4 Slowly pull the backing paper down until it is behind both guides.

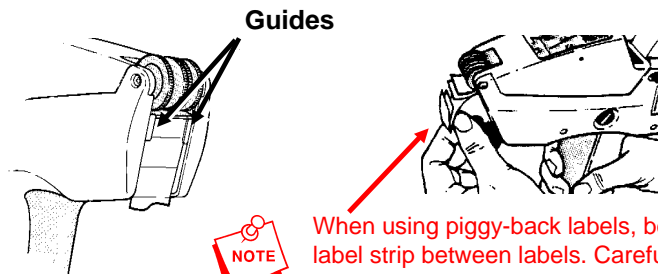

When using piggy-back labels, bend label strip between labels. Carefully remove **both** labels and intermediate backing paper from the bottom backing paper strip. Complete step 4.

- 5** Pull backing paper toward trigger to separate about eight labels from backing paper. Discard the separated labels.

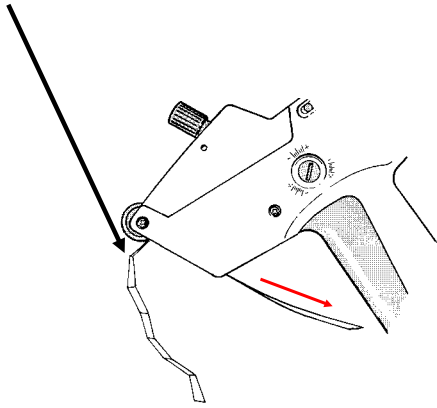

- 8** Squeeze the trigger completely several times. The feed roller should grab the backing paper which should exit as shown.

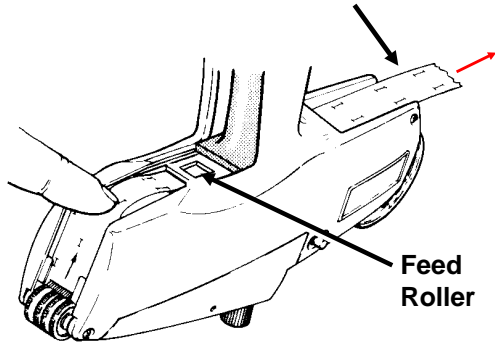

- 6** Tear backing paper evenly between cuts.

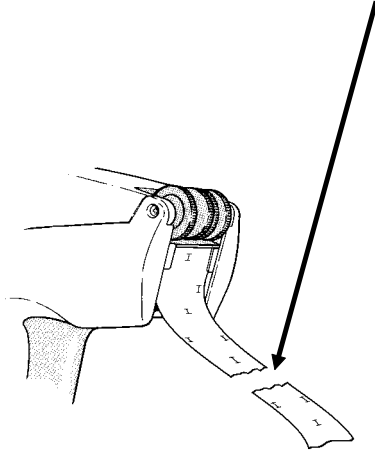

- 7** Squeeze trigger completely, exposing the window and feed roller. Insert backing paper into slot as far as it can go. You should see backing paper through the window. When paper bows up, maintain finger pressure and release trigger.

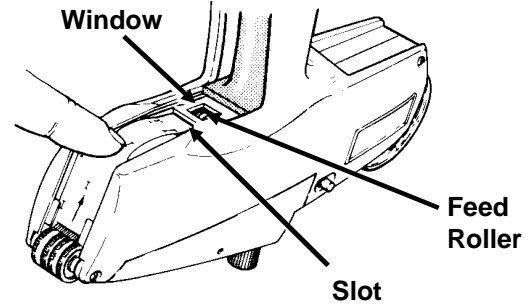

If the feed roller doesn't grab backing paper, squeeze the trigger halfway and pull the backing paper from the slot. Repeat steps, 6, 7, and 8.

Available Supplies

092769-01	Black Ink Roll (all models except 1166 1176, &77 labelers)
096531-01	Black Ink Roll (1176 & 1177 labelers)
117861-01	Black Ink Roll (1176 labeler)
089768	Label Removal Strip
086989	Bottle of Silicone 1/2 oz./15ml)
LHR-15	Label Roll Holder (1170-1185 labelers)
CCH-15	Case Cutter Holder (1170-1185 labelers)
PRY-1	Metal Label Scraper (w/handle)
SLS-1	Plastic Label Scraper (w/o handle)
MLS-1	Plastic Label Scraper (w/handle)

SETTING PRINT BANDS

- 1 Pull knob until indicators point to desired band.
- 2 Turn knob until desired character appears.
- 3 Set all bands and push knobs in all the way.
- 4 Print a sample label to verify correct characters are printing.



A blank print character appears solid black through the band window.

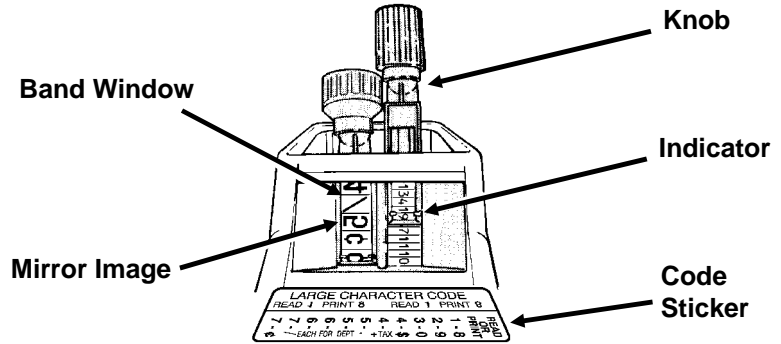

Some labelers have print bands with mirror images showing through the band window. These labelers have a code sticker located near the band window. The code sticker shows which character should appear through the band window in order to print the character you want. For example, the code sticker shown here indicates you must...

set the band to a mirror image of this

LARGE CHARACTER CODE	READ OR PRINT
READ 1 PRINT 8	1 - 8
READ 1 PRINT 8	2 - 9
READ 1 PRINT 8	3 - 0
READ 1 PRINT 8	4 - \$
READ 1 PRINT 8	4 - *
READ 1 PRINT 8	5 - . +TAX
READ 1 PRINT 8	5 - /
READ 1 PRINT 8	6 - DEPT
READ 1 PRINT 8	6 - *
READ 1 PRINT 8	7 - /
READ 1 PRINT 8	7 - €

to print this.

Some one-line labelers have print bands with small characters and large mirror images. **Do not select the large mirror images in this case.**

Correct setting



Incorrect setting



INKING

- 1 Move two latch buttons toward label roll and lift top cover.

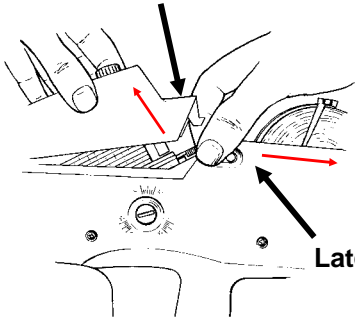

Latch Buttons

- 4 Snap top cover closed. Lubricate if needed (see Track Lubrication).

- 2 Hold labeler over trash can and twist apart the edges of the ink cradle to release the old ink roll.

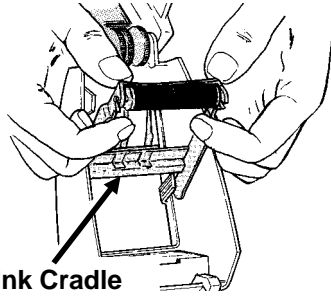

Ink Cradle

- 3 Using package to protect fingers, place ink roll into cradle and snap into position.



Shipping roller can replace ink roll when using labeler as applicator only.

Do not squeeze ink roll!

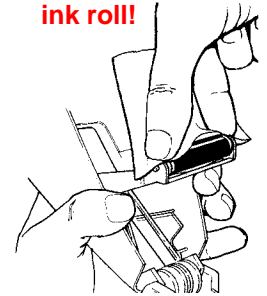

Make sure both sides of ink roll snap in place before operating labeler. Improper seating may damage ink roller.

OPERATION

- 1 Squeeze trigger completely.
- 2 Release trigger completely.
- 3 Roll black rollers over area where label is to be applied. Label should make contact with surface. Then the rollers should immediately roll over the label to help secure it.

Black Rollers

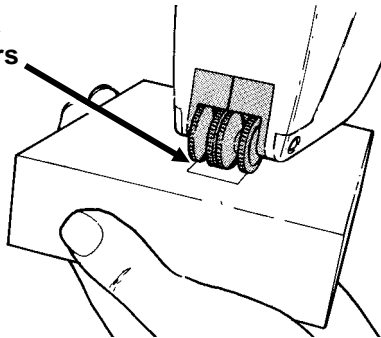

If labeler doesn't feed, operating lever wasn't squeezed completely, or print adjustment needs to be made.



A wiping motion works well. **DO NOT POUND** labeler when applying labels.

PRINT ADJUSTMENT

1 Characters should not print off either side of the label. Incorrect print adjustment affects where characters print and also affects how the label feeds. Adjust in very small steps. Then print a couple of labels to test the effect.

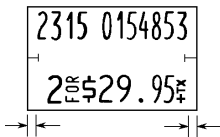
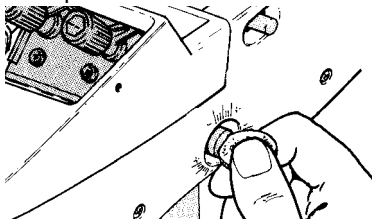

Correct Setting



Some labelers do not have a print adjustment slot. These labelers have fixed positioning and cannot be adjusted.

If label prints like this:

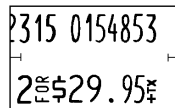

Insert coin into slot.
Push button in and turn
in direction shown.



If label prints like this:

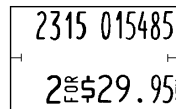

Insert coin into slot.
Push button in and turn
in direction shown.



REMOVING LABELS

1 Tear label strip and carefully remove label roll.

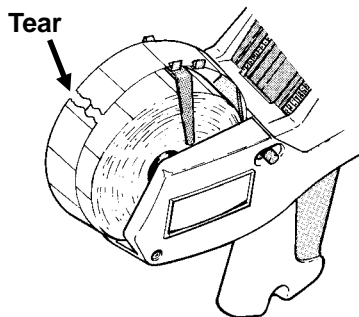

2 Tear backing paper and pull label strip out.

3 Squeeze and release trigger until backing paper strip exits here.

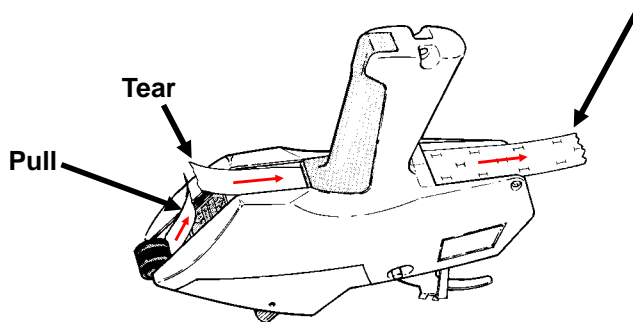

MAINTENANCE & CLEARING JAMS

- 1** Remove the label roll. Pull the two latch buttons toward the supply guide and lift the top cover.

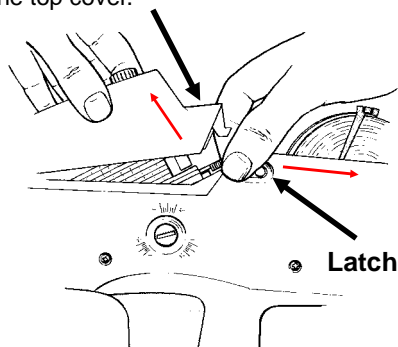

Latch Buttons

- 4** To loosen stray labels from the supply guide, insert the label removal strip here.

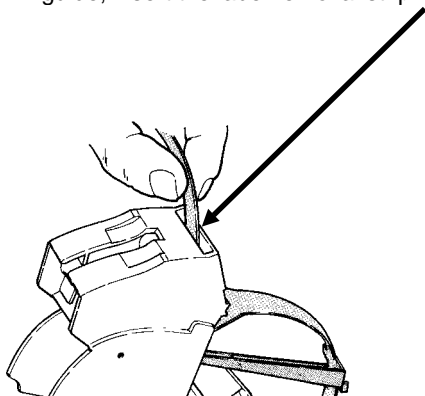

- 2** Squeeze the trigger completely and pivot the supply guide away from the printhead.

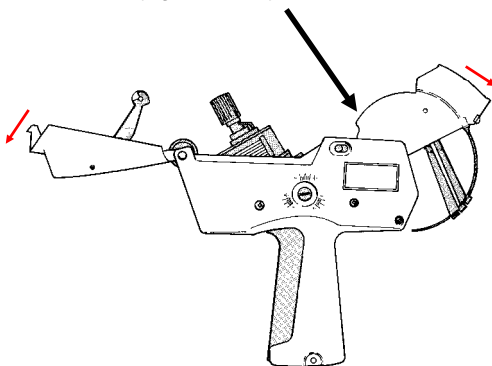

- 5** To clear stray labels from the backing paper track, squeeze the trigger completely and feed the label removal strip into the slot, and out here.

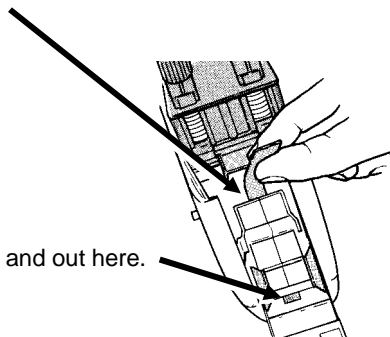

- 3** To clear backing paper track, squeeze the trigger completely and feed the label removal strip into the slot, and out the front.

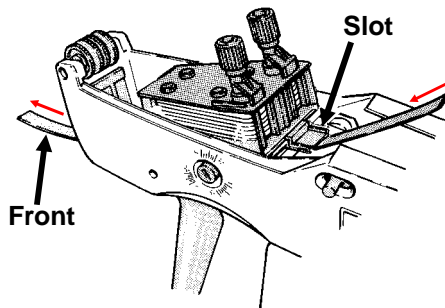

- 6** Squeeze and release the trigger while inspecting the feedwheel

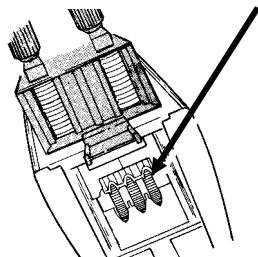

Loosen stray labels and adhesive on the feedwheel with the label removal strip or a cloth lightly moistened with alcohol.

- 7** Squeeze the trigger completely and push the supply guide back into position. Snap the top cover closed.

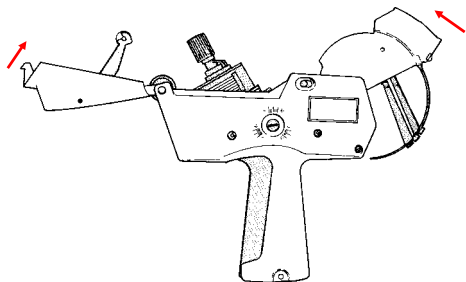

- 8** To clean the printhead, grasp the sides of the latch and pull up.

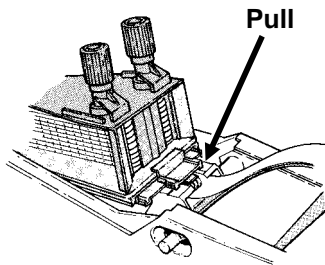

- 9** Lift the printhead out of the labeler.

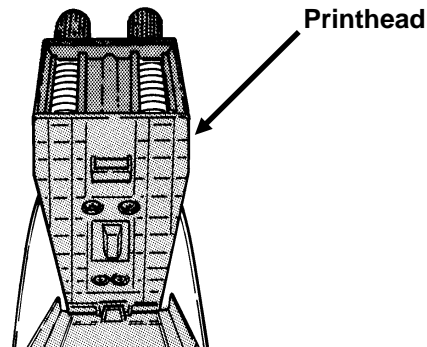

- 10** Brush the surface of print bands in a circular motion with a stiff-bristled, non-metallic brush.

- 11** Return printhead to original position, slide eye onto hook.

- 12** Push latch toward the printhead while holding printhead in place. Make sure printhead is securely mounted.

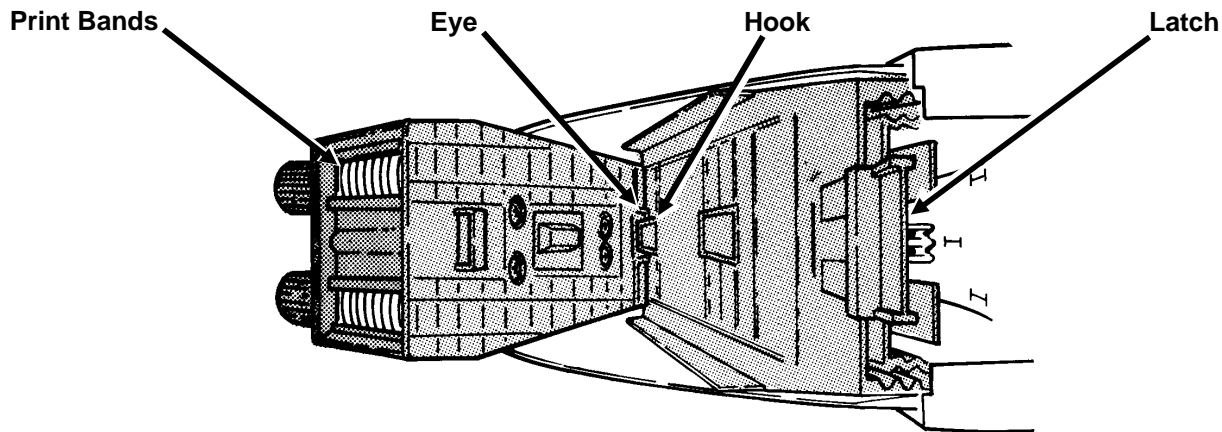

TRACK LUBRICATION



Make sure print bands remain free of lubricant. Use Monarch Lubricant #086989. It can be ordered separately, or in a kit #116121. Before lubricating, unload labeler. Lubricate when:

- slow or hesitant feeding occurs
- adhesive buildup is seen
- the feedwheel tears the backing paper
- the ink roll is changed

1 Place one drop of lubricant in the slot at each end the peel rollers. Place another drop at each end of the backing paper rollers.

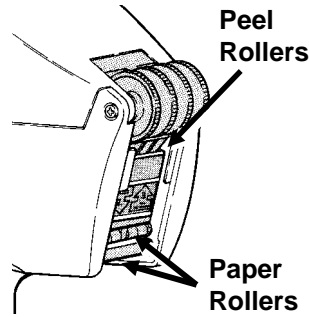

Lubricate

2 Load the labeler. Place two drops of lubricant on the backing paper in each spot shown. Spread the lubricant with your finger.

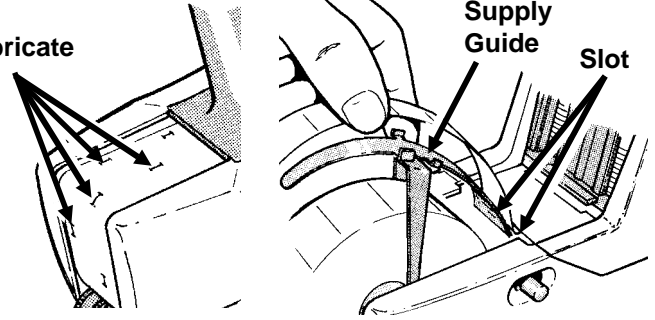

3 Place eight drops on each side of slot on top of the supply guide (under backing paper). Dispense about twelve labels to spread lubricant inside labeler.

USING ELECTRONIC COUNTER

This section applies only to labelers that have the optional electronic counter.



An electronic counter equipped labeler requires special handling. Throwing or pounding the labeler may damage the counter. Always set the labeler down with the electronic counter side up.

Power Switch ON

The electronic counter increases by one each time you squeeze the trigger completely. The counter goes from zero to a maximum count of 999999. You cannot correct the counter for label jams or misfeeds. The counter does not affect the operation of the labeler.

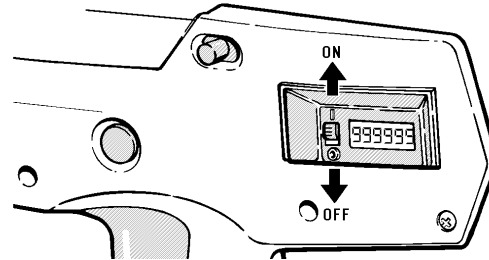

Power Switch OFF

Resets the electronic counter to zero and turns it off.

Battery Life

The lithium battery lasts for approximately 8700 hours of operation. You can maximize the battery life by turning the electronic counter off when not in use. At end of battery life, you should return the labeler to the Paxar/Monarch Service Center for battery replacement.

TROUBLE SHOOTING

Problem	Solution
Labeler doesn't feed properly.	Make sure you are squeezing the trigger completely.
	Reload as shown in LOADING LABELS .
	Make sure you are using correct supplies.
	Check for jammed labels as shown in MAINTENANCE & CLEARING JAMS .
	Re-adjust your print location as shown in PRINT ADJUSTMENT .
	Lubricate as shown in TRACK LUBRICATION .
Labeler doesn't print.	Replace ink roll as shown in INKING .
Labeler feeds hesitantly.	Check for jammed labels as shown in MAINTENANCE & CLEARING JAMS .
Labeler jammed.	Clear the jam as shown in MAINTENANCE & CLEARING JAMS .
Print has voids or blots.	Clean the printhead as shown in MAINTENANCE & CLEARING JAMS .
Print is in incorrectly located. (immediately after loading)	Tilt the labeler and operate quickly several times until the feed teeth holes mesh with the feed teeth slots on the backing paper.
	Load the backing paper again as shown in LOADING LABELS .
Print is smeared or distorted.	Print several labels (15 to 25) until excess ink is used up.
	Latch the printhead as shown in MAINTENANCE & CLEARING JAMS .
Print is too light.	Install a new ink roll as shown in INKING .
Print runs off label.	Adjust the print feed and location as shown in OPERATION & PRINT ADJUSTMENT .

Warranties

PRODUCT WARRANTY STATEMENTS MAY VARY FROM COUNTRY TO COUNTRY. PLEASE CONTACT THE AUTHORIZED PAXAR/MONARCH REPRESENTATIVE IN YOUR COUNTRY FOR DETAILS.

Visit **www.paxar.com** for sales, service, supplies, information, and telephone numbers of our locations throughout the world.

TOLL FREE:

1-800-543-6650 (In the USA)

1-800-363-7525 (In Canada)

CHARGEMENT DES ETIQUETTES

1 Fixez le rouleau d'étiquettes entre les axes prévus à cet effet.

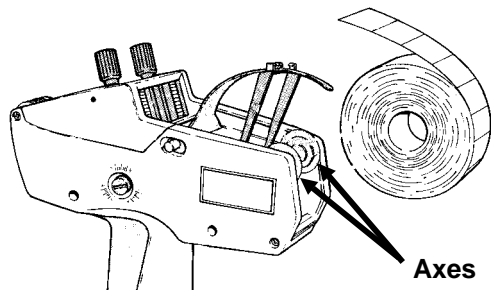

2 Faites avancer la bande d'étiquettes entre les guides. Appuyez sur la gâchette jusqu'à mi-parcours et INSEREZ LA BANDE dans la fente jusqu'à ce qu'environ dix étiquettes sortent par l'avant.

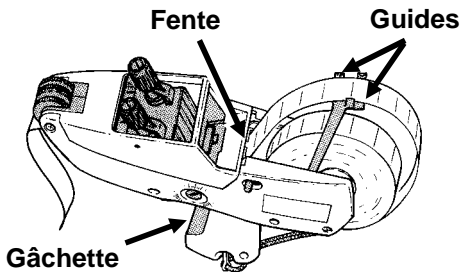

3 INSEREZ la bande d'étiquettes SOUS LA PLATINE jusqu'à ce que deux étiquettes sortent par ici.

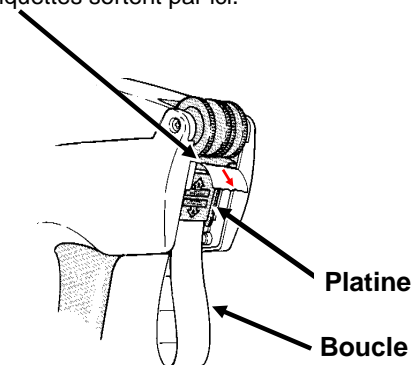

4 Appuyez sur la gâchette en vous arrêtant à mi-parcours et rembobinez le rouleau d'étiquettes jusqu'à ce que la boucle soit retirée. NE TIREZ PAS les étiquettes par l'avant pour retirer la boucle.

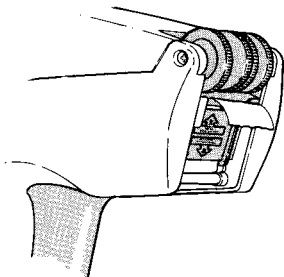

5 Tirez doucement le papier de support vers le bas jusqu'à ce qu'il se trouve derrière les deux guides.

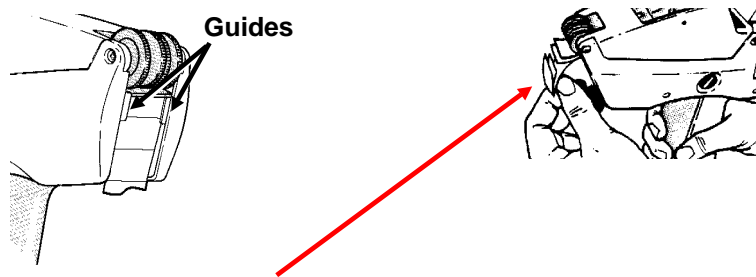

Lorsque vous utilisez des étiquettes double supports retirez soigneusement deux étiquettes et le support intermédiaire. Passez ensuite à l'étape 5.

6 TIREZ le papier support vers la gâchette, afin de séparer environ huit étiquettes de leur support. Jetez les étiquettes séparées.

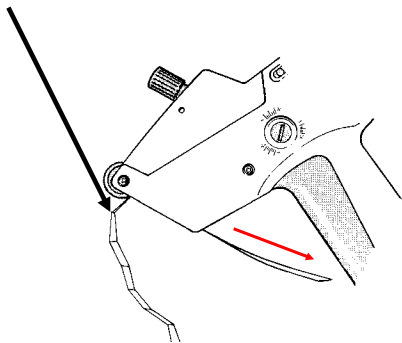

7 Découpez le papier support de façonnette.

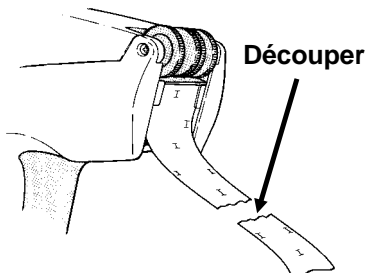

8 Appuyez sur la gâchette jusqu'au bout, en découvrant la fenêtre et le rouleau d'alimentation. Insérez le papier de support dans la fente en le poussant au maximum. Vous devriez apercevoir le papier de support à travers la fenêtre. Lorsque le papier se recourbe vers le haut, appuyez dessus avec le doigt, puis relâchez la gâchette.

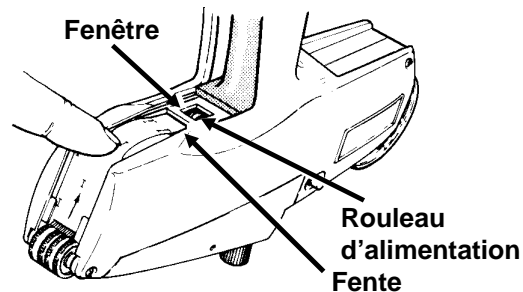

9 Appuyez sur la gâchette jusqu'au bout plusieurs fois. Rouleau d'alimentation doit saisir le papier de support qui doit sortir selon l'illustration.

Rouleau d'alimentation

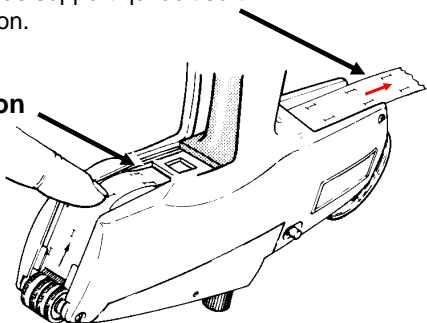

Si le rouleau d'alimentation ne saisit pas le papier de support, appuyez sur la gâchette jusqu'à mi-parcours, puis tirez le papier de support de la fente. Répétez les étapes 7, 8, et 9.

INSTALLATION DES BANDES D'IMPRESSION

- 1 Tirez sur la poignée jusqu'à ce que les indicateurs soient dirigés vers bande voulue.
- 2 Tournez le bouton jusqu'à ce que le caractère voulu apparaisse.



Un caractère d'impression en blanc apparaît toujours sous la forme d'un trait noir continu par la fenêtre de la bande.

- 3 Installez toutes les bandes et enfoncez les boutons au maximum.
- 4 Imprimez un échantillon d'étiquette pour vérifier que les caractères appropriés sont imprimés.

Certaines étiqueteuses possèdent des bandes d'impression avec des images-miroir apparaissant au travers de la fenêtre de la bande. Ces étiqueteuses ont un code autocollant placé près de la fenêtre de la bande. Le code autocollant vous indique quel caractère doit apparaître par la fenêtre de la bande pour imprimer le caractère voulu. Le code autocollant illustré dans cet exemple vous indique que vous devez...

Placer la bande pour qu'elle soit une image-miroir de ceci

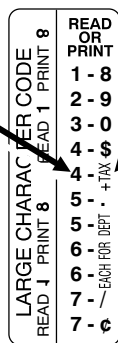

pour imprimer cela.



Si un caractère apparaît deux fois sur le code autocollant, il n'y aura qu'un seul résultat valide pour votre bande d'impression.

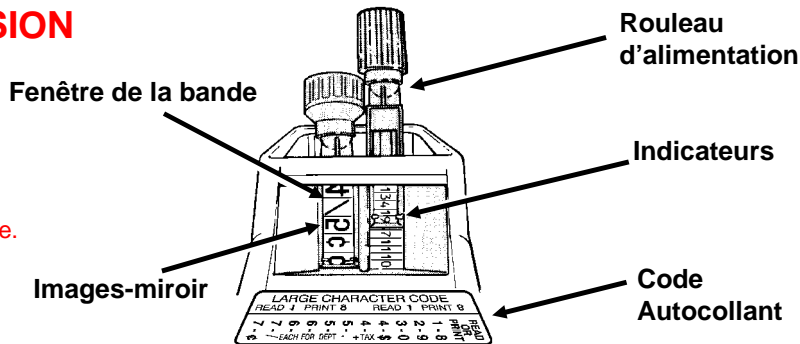

Certaines étiqueteuses à une ligne possèdent des bandes d'impression avec de petits caractères ET de grandes images-miroir. **Dans ce cas, ne sélectionnez pas les grandes images-miroir.**

Installation correcte



Installation incorrecte



ENCRAGE

1 Déplacez les deux boutons de fixation vers le rouleau d'étiquettes et soulevez le couvercle supérieur.

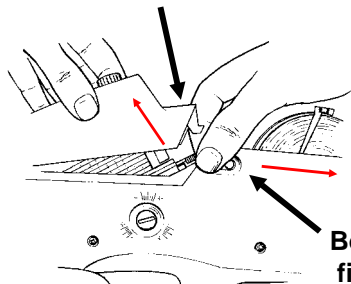

Boutons de fixation

4 Refermez le couvercle supérieur. Lubrifiez si cela est nécessaire (voir LUBRIFICATION DES PISTES).



2 En tenant l'étiqueteuse au-dessus d'une poubelle, tordez les deux extrémités du logement de l'encre pour les séparer, puis laissez tomber le rouleau d'encre usagé.

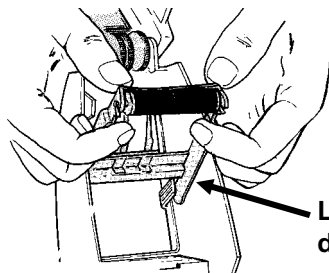

Logement de l'encre

Veillez à ce que les deux côtés du rouleau d'impression se mettent parfaitement en place avant de faire fonctionner l'étiqueteuse. Un placement incorrect risque d'endommager le rouleau d'encre.



Le rouleau de protection peut remplacer le rouleau d'encre, mais uniquement lorsque vous utilisez l'étiqueteuse comme applicateur.

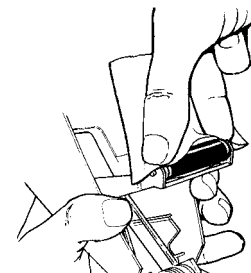

Ne Pas Presser Le Rouleau D'encre!

FONCTIONNEMENT

1 APPUYEZ A FOND sur la gâchette.

2 RELACHEZ COMPLETEMENT la gâchette.



S'il n'y a pas d'alimentation venant de l'étiqueteuse, cela signifie que vous n'avez pas appuyé A FOND sur la gâchette ou que des réglages d'impression s'imposent.

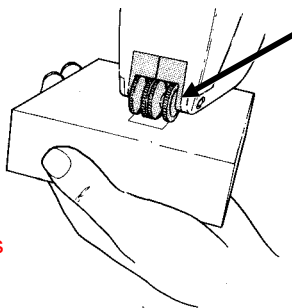

Rouleaux

3 Enroulez les rouleaux en arrière, sur la zone où l'étiquette doit être placée. L'étiquette doit être en contact avec la surface. Les rouleaux doivent alors immédiatement rouler sur l'étiquette pour qu'elle tienne en place.



Pour une efficacité optimale, procédez par mouvements de balayage. NE donnez PAS de coups sur l'étiqueteuse lors de l'application des étiquettes.

REGLAGE D'IMPRESSION

1 Aucun caractère ne doit s'imprimer en dehors de chaque côté de l'étiquette. Un mauvais réglage d'impression affecte l'emplacement d'impression des caractères ainsi que le passage des étiquettes. Le réglage doit s'effectuer par étapes minutieuses, après quoi il est recommandé d'imprimer deux étiquettes pour juger de l'effet obtenu.

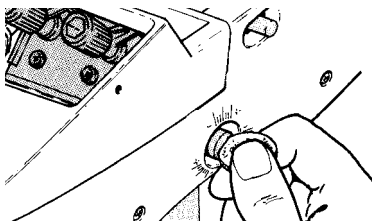

Certaines étiqueteuses NE possèdent PAS de fente de réglage d'impression. Ces étiqueteuses fonctionnent selon un mode de positionnement fixe et ne peuvent pas être réglées.

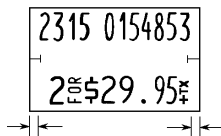

Installation Correcte

Si l'étiquette s'imprime de la façon suivante:

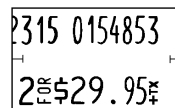

Insérez une pièce dans la glissière. Enfoncez le bouton et tournez dans la direction indiquée.



Si l'étiquette s'imprime de la façon suivante:

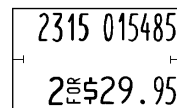

Insérez une pièce dans la glissière. Enfoncez le bouton et tournez dans la direction indiquée.



RETRAIT DES ETIQUETTES

1 Découpez la bande d'étiquettes et retirez soigneusement le rouleau d'étiquettes.

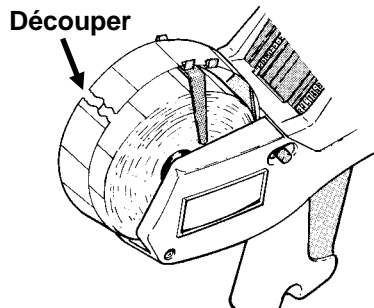

2 Découpez le papier de support et détachez la bande d'étiquettes vers l'extérieur.

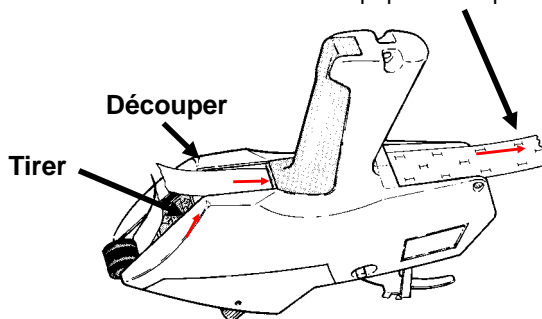

3 Appuyez sur la gâchette, puis relâchez-le pour que la bande de papier sorte par ici..

ENTRETIEN & SUPPRESSION DES BOURRAGES

1 Retirez le rouleau d'étiquettes. Tirez les deux boutons de fixation vers le guide d'alimentation, afin de libérer le couvercle supérieur. Soulevez le couvercle supérieur.

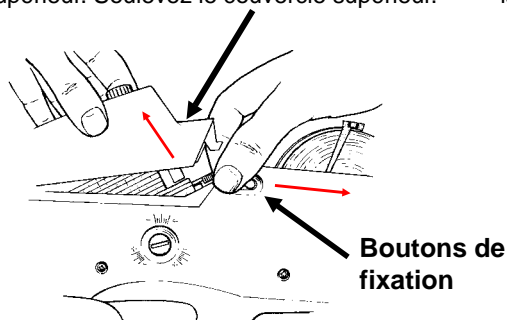

4 Pour dégager les étiquettes égarées du guide d'alimentation, la bande de retrait des étiquettes doit être insérée ici.

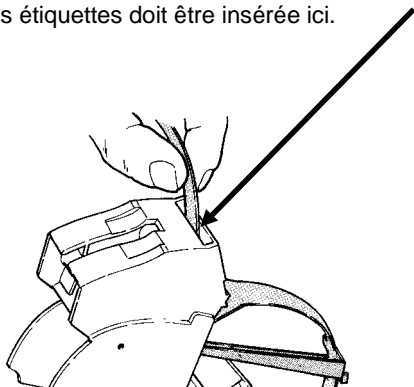

2 Appuyez sur la gâchette JUSQU'AU BOUT et faites pivoter le guide d'alimentation pour l'éloigner de la tête d'impression.

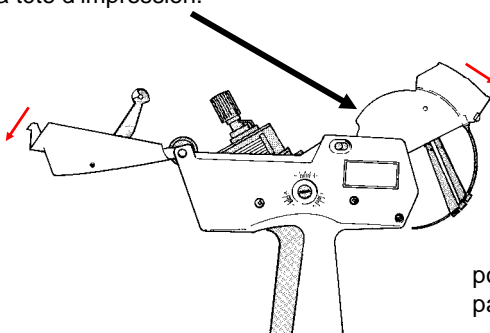

5 Pour retirer les étiquettes décollées du papier de support, appuyez sur la gâchette JUSQU'AU BOUT et faites passer la bande de retrait des étiquettes dans la fente indiquée ici...

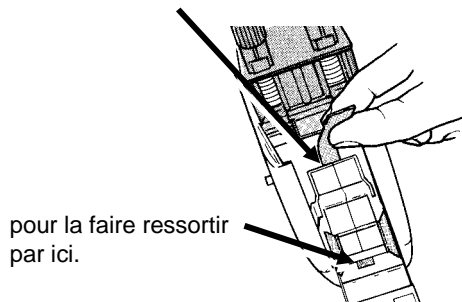

3 Pour dégager le passage de l'étiquette, appuyez sur le levier de fonctionnement jusqu'au bout et faites passer la bande de retrait des étiquettes dans la fente...

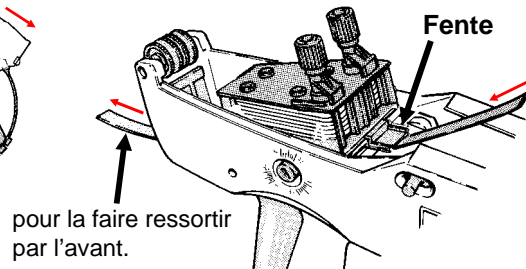

6 Appuyez sur la gâchette et relâchez-le lorsque vous inspectez le rouleau d'alimentation.

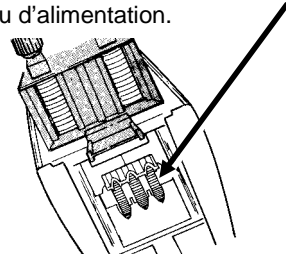

Dégagez les étiquettes décollées et l'adhésif sur le rouleau d'alimentation grâce à la bande de retrait d'étiquettes ou à l'aide d'un chiffon légèrement imbibé d'alcool.

- 7** Appuyez **JUSQU'AU BOUT** sur la gâchette et appuyez sur le guide d'alimentation pour la remettre en place. Fermez le couvercle supérieur.

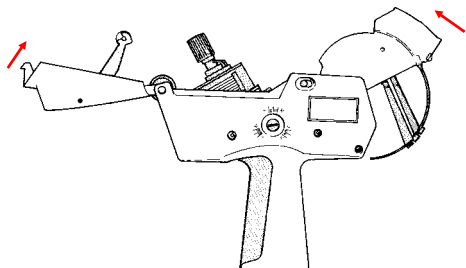

- 10** Brossez la surface des bandes d'impression en mouvements circulaires à l'aide d'une brosse non métallique à poils durs.

Bands D'impression

- 8** Pour nettoyer la tête d'impression, prenez les deux côtés de la fermeture et tirez vers le haut.

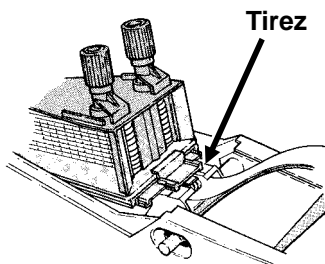

- 11** Remettez la tête d'impression à sa position initiale, en faisant glisser l'œillet sur le crochet.

Œillet

Crochet

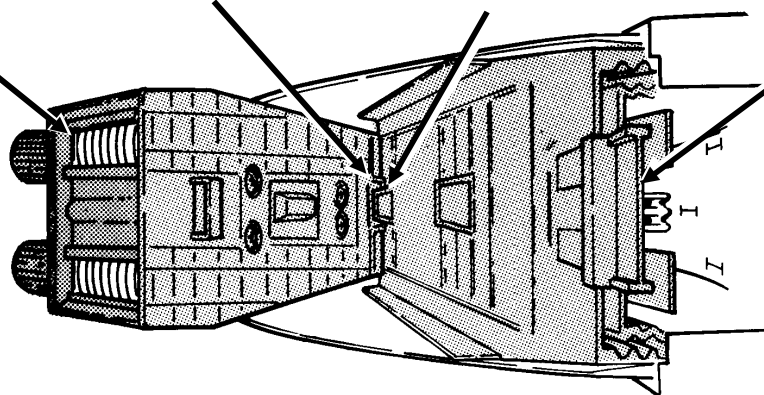

- 9** Soulevez la tête d'impression de l'étiqueteuse.

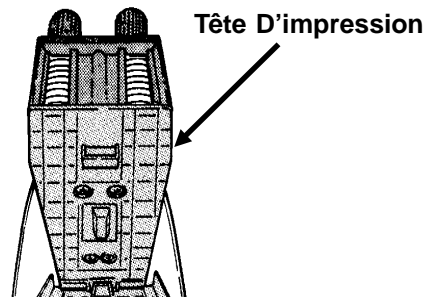

- 12** Poussez la fermeture vers la tête d'impression tout en tenant celle-ci en place. Assurez-vous que la tête d'impression est solidement installée.

Fixation

LUBRIFICATION DES PISTES



Assurez-vous que les bandes d'impression restent dépourvues de lubrifiant.

Avant la lubrification, déchargez l'étiqueteuse. Lubrifiez quand:

- une alimentation lente ou par à-coups se produit
- une accumulation d'adhésif est constatée
- le rouleau d'alimentation déchire le papier support
- le rouleau d'encre est changé

1 Placez une goutte de lubrifiant dans la fente à chaque extrémité des rouleaux décolleurs. Placez une autre goutte à chaque extrémité des rouleaux du papier de support.

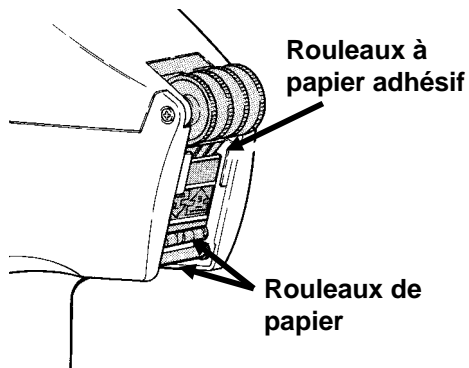

2 Chargez l'étiqueteuse. Placez deux gouttes de lubrifiant sur le papier de support à chaque emplacement indiqué. Etalez le lubrifiant avec le doigt.

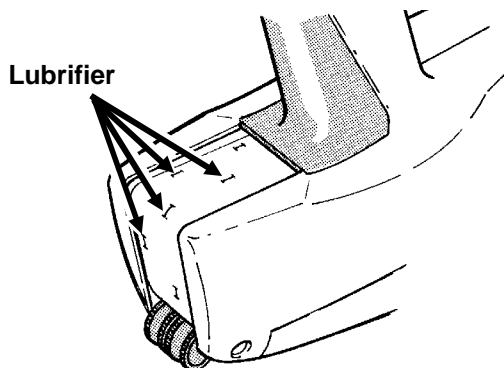

3 Placez huit gouttes de chaque côté de la fente en haut du guide d'alimentation (sous le papier de support). Utilisez environ douze étiquettes pour répartir le lubrifiant à l'intérieur de l'étiqueteuse.

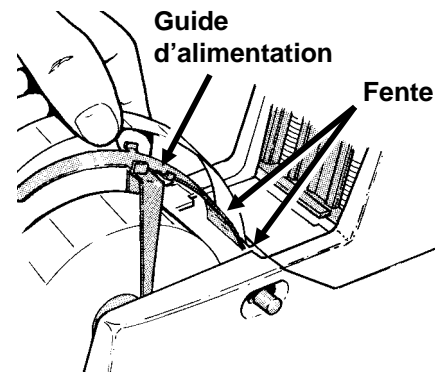

UTILISATION DU COMPTEUR ELECTRONIQUE

Cette section ne s'applique qu'aux étiqueteuses possédant le compteur électronique en option.



Une étiqueteuse pourvue d'un compteur électronique exige une manipulation spéciale. Tout mouvement brusque lors de l'utilisation de l'étiqueteuse risque d'endommager le compteur électronique. Réglez toujours l'étiqueteuse vers le bas avec le compteur électronique vers le haut.

Interrupteur de courant MARCHÉ

Le compteur électronique augmente d'une unité chaque fois que vous appuyez complètement sur la gâchette. Le compteur passe de zéro à un maximum de 999999. Vous ne pouvez pas corriger le compteur en cas de bourrage d'étiquettes ou d'alimentation incorrecte. Le compteur n'affecte pas le fonctionnement de l'étiqueteuse.

Interrupteur de courant ARRÊT

Remet le compteur électronique à zéro et l'éteint.

Durée de vie de la batterie

La batterie de lithium a une durée de fonctionnement approximative de 8700 heures. Vous pouvez prolonger la durée de vie de la batterie en éteignant le compteur quand il n'est pas utilisé. A la fin de la vie de la batterie, vous devez renvoyer l'étiqueteuse à Monarch pour la faire remplacer.

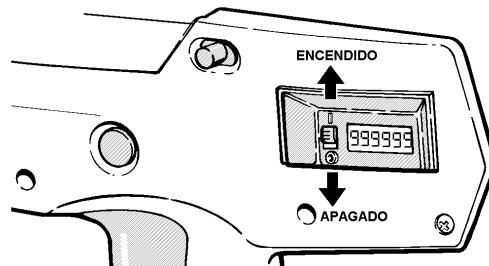

RESOLUTION DES PROBLEMES

Problème	Remède
L'étiqueteuse n'est pas alimentée correctement.	Veillez à appuyez complètement sur la gâchette.
	Rechargez selon les indications fournies dans la section CHARGER LES ETIQUETTES.
	Assurez-vous d'utiliser les fournitures adéquates.
	Verifiez qu'il n'y a pas de bourrages d'étiquettes les selon indications fournies dans la section ENTRETIEN ET SUPPRESSION DES BOURRAGES.
	Ré-ajustez l'emplacement de l'impression selon les indications fournies dans la section REGLAGE DE L'IMPRESSION.
Lubrifiez selon les indications fournies dans la section LUBRIFICATION DES PISTES.	
L'étiqueteuse n'imprime pas.	Remplacez le rouleau d'impression selon les indications fournies à la section ENCRAGE.
L'alimentation de l'étiqueteuse se fait par â-coups.	Verifiez qu'il n'y a pas de bourrages d'étiquettes les selon indications fournies à la section ENTRETIEN ET SUPPRESSION DES BOURRAGES.
Bourrage de l'étiqueteuse.	Supprimer le bourrage selon les indications fournies à la section ENTRETIEN ET SUPPRESSION DES BOURRAGES.
L'impression comporte des blancs ou des taches.	Nettoyez la tête d'impression selon les indications fournies à la section ENTRETIEN ET SUPPRESSION DES BOURRAGES.
L'impression n'est pas placée correctement. (immédiatement après le chargement)	Faites pivoter l'étiqueteuse et faites-la fonctionner rapidement plusieurs fois jusqu'à ce que les trous des picots d'alimentation coïncident avec les fentes des picots sur le papier de support.
L'impression comporte des bavures ou est déformée.	Imprimez plusieurs étiquettes (15 à 25) jusqu'à ce que l'encre en excédent soit utilisée.
	Fermez la tête d'impression selon les indications fournies à la section ENTRETIEN ET SUPPRESSION DES BOURRAGES.
L'impression est trop légère.	Installez un nouveau rouleau d'encre selon les indications fournies à la section ENCRAGE.
L'impression déborde des étiquettes.	Réglez l'alimentation et l'emplacement de l'impression selon les indications fournies à la section REGLAGE DU FONCTIONNEMENT ET DE L'IMPRESSION.

Paxar propose un service de maintenance dans le monde entier. Pour toute information concernant les accessoires, les consommables ou les conditions de garantie, contactez votre revendeur local ou visitez: www.paxar.com

Garanties

La garantie peut varier en fonction des pays. Merci de contacter la société Paxar ou le revendeur agréé de votre pays pour plus de détails.

Publié par notre Service de communication technique
Imprimé aux Etats-Unis