



BRUGERHÅNDBOG



Avery Dennison® Monarch® Tabletop Printer 2

Med hvert produkt og program følger en skriftlig garanti, der er den eneste garanti, som kunden er omfattet af. Avery Dennison Corp. forbeholder sig ret til når som helst og uden varsel at foretage ændringer af produktet, programmerne og deres tilgængelighed. Selv om Avery Dennison Corp. har gjort sig al umage for at fremskaffe fuldstændige og præcise oplysninger i denne brugerhåndbog, kan Avery Dennison Corp. ikke holdes ansvarlig for eventuelle udeladelser eller unøjagtigheder. Eventuelle opdateringer indarbejdes i en senere udgave af denne håndbog.

©2017 Avery Dennison Corp. Alle rettigheder forbeholdes. Ingen del af denne publikation må gengives, overføres, gemmes på et søgesystem eller på nogen måde, uanset metoden, oversættes til andre sprog uden forudgående skriftlig tilladelse fra Avery Dennison Corp.

Varemærker

Monarch® og MPCL er varemærker tilhørende Avery Dennison Retail Information Services LLC.
Avery Dennison® er et varemærke tilhørende Avery Dennison Corp.



INDHOLD

| | |
|--|------------|
| SÅDAN KOMMER DU I GANG | 1-1 |
| Målgruppe | 1-1 |
| Oversigt over printeren | 1-1 |
| Sådan tilsluttes netledningen | 1-3 |
| Etablering af kommunikation | 1-3 |
| Brug af betjeningspanelet | 1-5 |
| Valg af funktion | 1-5 |
| Sådan forlades en funktion | 1-5 |
| Dvæleforsinkelse | 1-5 |
| Valg af printerens sprog | 1-5 |
| Udskrivning af en testetiket | 1-6 |
| ISÆTNING AF MEDIER | 2-1 |
| Anvendelse af snoremærker | 2-1 |
| Isætning af etiketter eller mærker..... | 2-2 |
| Til snoremærker | 2-4 |
| Til etiketter i endeløse baner | 2-4 |
| Isætning af etiketter til afpilningstilstand (ekstra)..... | 2-7 |
| Isætning af etiketter til afpilningstilstand med optagning af bærebane (ekstra)..... | 2-12 |
| Afmontning af en fuld optagningsrulle med bærebane..... | 2-15 |
| ISÆTNING AF BÅND | 3-1 |
| Om bånd | 3-1 |
| UDSKRIVNING | 4-1 |
| Om RFID-medier | 4-1 |
| Udskrivning | 4-1 |
| Pause under udskrivning | 4-2 |
| Annullering af udskrivning | 4-2 |
| Gentagelse af et parti..... | 4-2 |
| PLEJE OG VEDLIGEHOLDELSE | 5-1 |
| Sådan afhjælpes etiketstop..... | 5-1 |
| Rengøring | 5-1 |
| Udskiftning af printhovedet | 5-4 |
| FEJLFINDING | 6-1 |
| Justering af udskriftskvalitet | 6-1 |
| Indstilling af udskrivningskontrasten | 6-1 |
| Justering af printhovedets trykskruer..... | 6-2 |
| Fejlfinding | 6-4 |
| Fejlmeddelelser | 6-5 |
| SPECIFIKATIONER | A-1 |
| Printer | A-1 |
| Medier | A-1 |
| Bånd..... | A-2 |

SÅDAN KOMMER DU I GANG

1

Avery Dennison® Monarch®-bordprinter 2 udskriver på etiketter eller mærker til termooverførsel (bånd) og direkte termotryk. Printeren udskriver etiketter kontinuerligt (i en strimmel) eller efter behov (en etiket ad gangen). Du kan udskrive på medier med huller, udstansede medier, medier med sorte markeringer (ikke indekserede).

Dette kapitel forklarer, hvordan du:

- ♦ tilslutter netledningen og kommunikationskablet.
- ♦ bruger printerens betjeningspanel.

Der medfølger en netledning og båndoptagningskerne (kan allerede være på optagningsrulle). Gem kassen og emballagen i tilfælde af, at printeren skal sendes til reparation.

Bemærk: Se *Sikkerhedsdokumentet*, der følger med printeren, samt oplysningerne om overholdelse af lovgivningen, som du kan finde på vores websted.

Målgruppe

Denne *Brugerhåndbog* er beregnet til den person, der udskriver og påfører etiketter. Vedrørende avanceret printeropsætning (konfigurering af printeren, ændring af RFID-indstillinger) henvises der til *Systemadministratorens vejledning*.

Oversigt over printeren

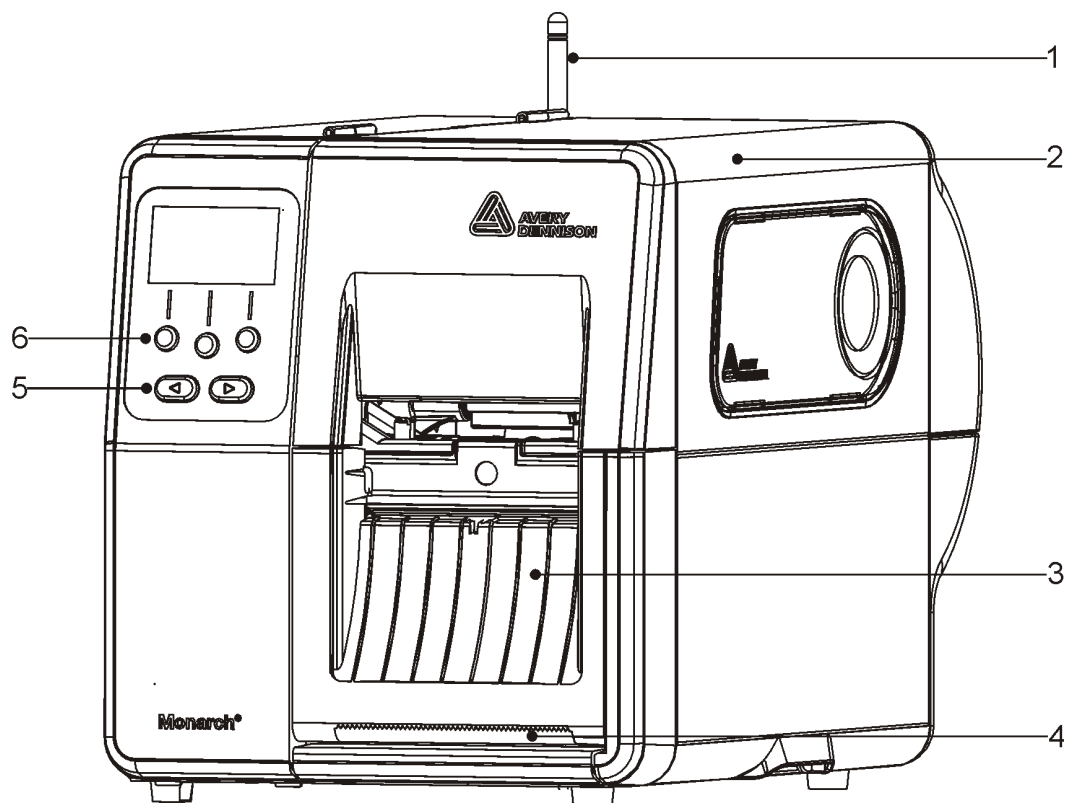

| | | | |
|---|------------------------|---|-------------------------|
| 1 | Antenne, hvis monteret | 4 | Rivekant til bærebåndet |
| 2 | Dæksel | 5 | Navigationknapper |
| 3 | Udføringsdæksel | 6 | Funktionsknapper |

Dele, brugeren kan anvende, er røde.

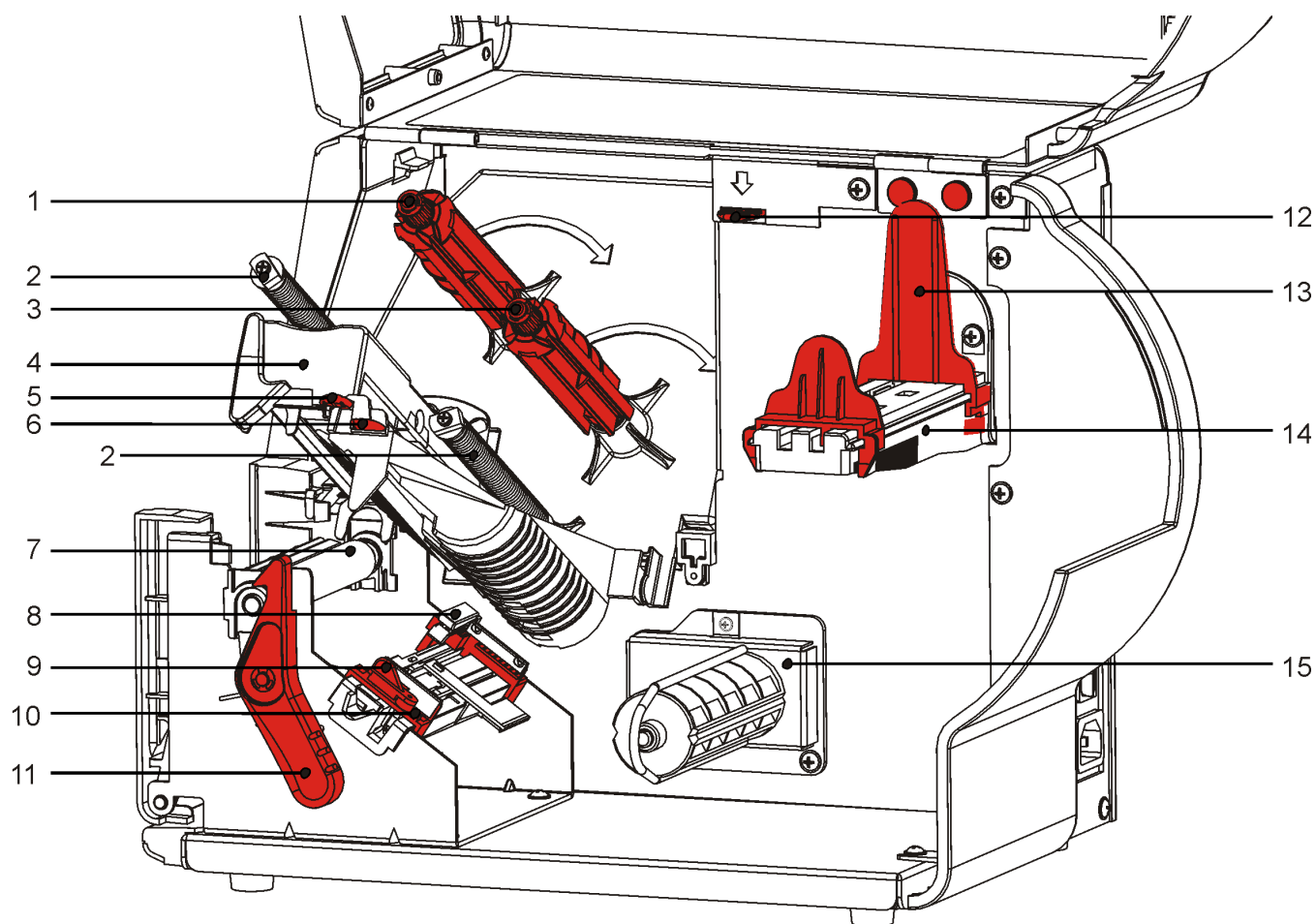

| | | | |
|---|--------------------------|----|--|
| 1 | Optagningsrulle til bånd | 9 | Mediehåndtag |
| 2 | Båndstyr | 10 | Mediestyr |
| 3 | Båndrulle | 11 | Printhovedets lås |
| 4 | Printhoved | 12 | Printhovedudløser |
| 5 | Printhovedtap | 13 | Rullestyr |
| 6 | Deflektortap | 14 | Medieholder |
| 7 | Fremføringsvalse | 15 | Optagningsrulle til bærebanen (ekstra) |
| 8 | Udstansningssensor | | |

Sådan tilsluttes netledningen

Strømforsyningen skifter automatisk mellem 115 V og 230 V. Der kræves ingen brugerindstillinger.

1. Sæt den ene ende af ledningen i stikket bag på printeren. Sæt den anden ende af ledningen i en jordet stikkontakt.

Bemærk: Brug kun en godkendt netledning med den spænding, der er i det land, hvor printeren skal anvendes. På steder, hvor der forekommer strømspidser/strømfald anbefaler vi, at der anvendes en godkendt overspændingsbeskyttelse.

2. Tænd printeren. Tryk på (I) for at tænde og på (O) for at slukke printeren.

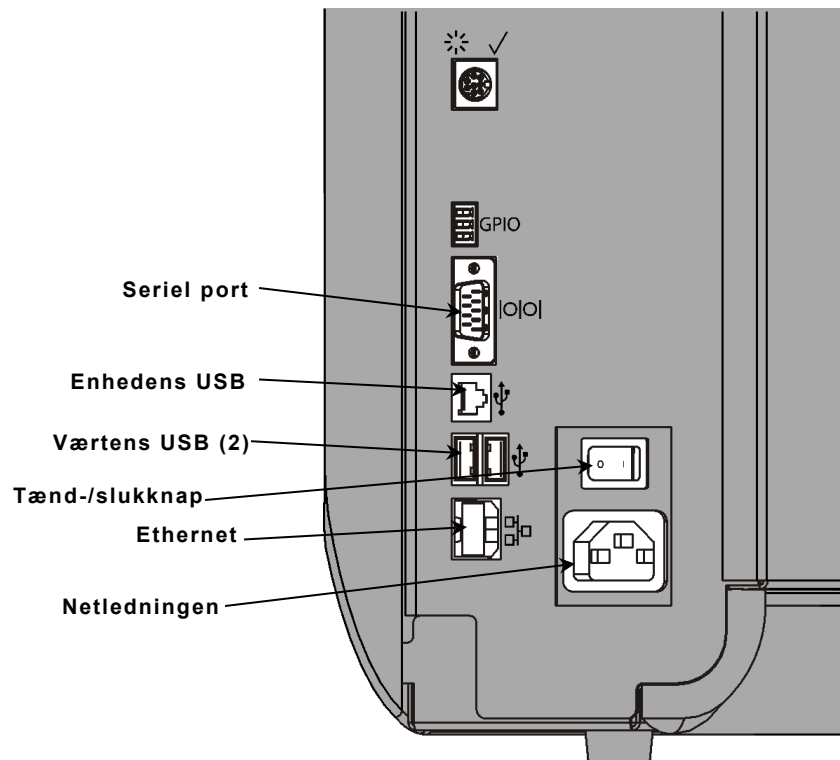

Etablering af kommunikation

Inden du udskriver, skal du sikre dig, at der er et medie i printeren, og at den er sluttet til en vært (en computer eller et netværk) og er klar til at modtage data.

Printeren kan etablere kommunikation ved hjælp af den serielle port, enhedens USB-port, Ethernet-port eller trådløst (ekstra). Inden printeren kan modtage udskriftsjob fra værten, skal du:

- ◆ slutte kommunikationskablet til mellem printeren og værten eller forbinde trådløst.
- ◆ indstille kommunikationsværdierne på printeren, så de svarer til dem på værten (kun systemadministrator).

Spørg din systemadministrator om, hvilken kommunikationsmetode der skal anvendes.

Til seriel kommunikation:

Fastgør det serielle kabel med fastgørelsesskruerne. Sørg for, at printerens kommunikationsværdier svarer til dem på værten. Printerens standardværdier er 9600 baud, 8 bit dataramme, 1 stopbit, ingen paritet og DTR-flowstyring.

Til USB-kommunikation:

Printeren har tre USB 2.0-porte. Drivere findes på vores websted.

Enhedens port Slut til en computer, og overfør data

Værtens porte (2) Tilslut eksterne enheder som f.eks. et keyboard, en skanner eller en USB-nøgle

Til Ethernet-kommunikation:

Hvis du anvender Ethernet-kommunikation, kan du overvåge status ved hjælp af LED'erne som vist:

| | | |
|----------------------|---------------|-------------------------------------|
| Øverste LED: | Blinker grønt | netværksaktivitet/ modtager data |
| Nederste LED: | Orange | Der findes en forbindelse |

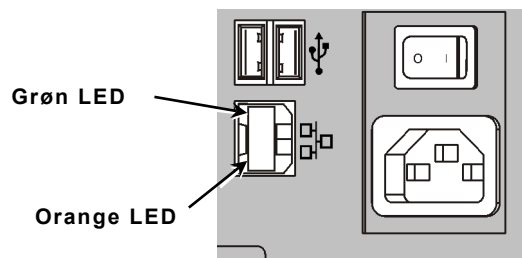

Brug af betjeningspanelet

Betjeningspanelet består af et LCD-display og fem knapper. De øverste tre knapper er funktionsknapper, der varierer afhængigt af, hvilken funktion der vises over knappen. De to nederste knapper er navigationsknapper. De bruges til at rulle gennem menuerne.

Displayet

- ♦ har rød baggrund, når der kræves opmærksomhed straks (stop eller fejl). Se yderligere oplysninger i kapitel 6 "[Diagnosticering og fejlfinding](#)."
- ♦ har grøn baggrund, når printeren er aktiv (udskriver eller modtager data).
- ♦ har hvid baggrund, når der vises menuprompter, printerindstillinger, knapfunktioner osv.

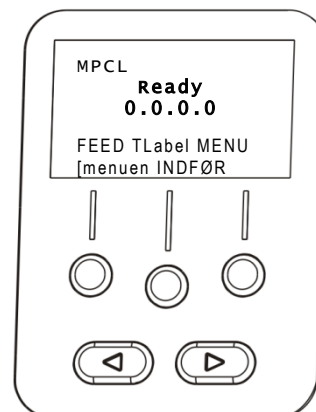

Valg af funktion

Din systemadministrator kan gå ind i MENU for at konfigurere printeren.

- ♦ Tryk på **MENU**.
- ♦ Tryk på **←** eller **→** for at få vist valgmulighederne i menuen.
- ♦ Tryk på **SELECT (VÆLG)**, når du ser det menupunkt, du ønsker.

Sådan forlades en funktion

Du kan forlade en funktion på to måder. Hvis du trykker en gang på **BACK (TILBAG)**, vender du tilbage til den foregående menu, og eventuelle ændringer gemmes. Hvis du trykker på **CANCEL (ANNUL)**, vender du tilbage til den foregående menu; men ændringerne bliver ikke gemt.

Dvaleforsinkelse

Når printeren ikke har kørt i et forud valgt tidsrum, går den i dvaletilstand for at spare på strømmen. Din systemadministrator kan justere dvaleforsinkelsesindstillingen. Standardindstillingen er 60 minutter. Printeren vågner fra dvaletilstand, når den modtager et udskriftsjob, når der trykkes på en knap, eller hvis printhovedet åbnes eller lukkes.

Valg af printerens sprog

Sådan ændrer du printerens menusprog:

1. Tryk på **MENU**.
2. Tryk på **←** eller **→**, indtil du ser **OPSÆTNING**. Tryk på **SELECT (VÆLG)**.
3. Tryk på **←** eller **→**, indtil du ser **SKÆRMSPROG**. Tryk på **CHANGE (SKIFT)**.
4. Tryk på **←** eller **→**, indtil du ser det sprog, du ønsker, og tryk derefter på **SET (INDSTI)**.
5. Tryk på **BACK (TILBAG)**, indtil du ser "Klar," og tryk derefter på **SELECT (VÆLG)**.

Udskrivning af en testetiket

Udskriv en testetiket, inden du tilkalder teknisk support.

1. Vælg **TLABEL (TETIKET)** i hovedmenuen.
2. Tryk på **←** eller **→** for at rulle gennem testetiketmulighederne:

Printerinformation

Indeholder generiske oplysninger, herunder tælling af centimeter og printheadopløsning.

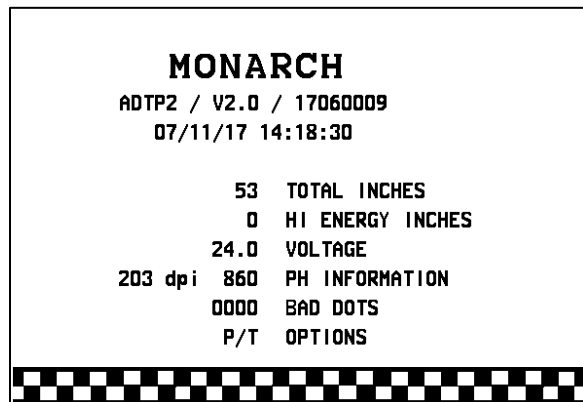

MPCL-etiket

Indeholder printerens MPCL-pakkekonfiguration.

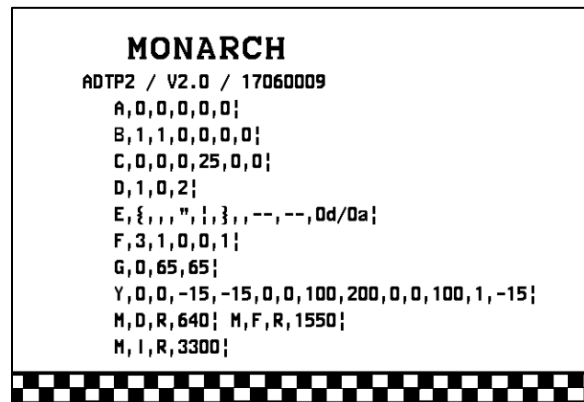

3. Tryk på **PRINT (UDSKRI)**, når du ser den etiket, du ønsker. Tryk på **BACK (TILBAG)** for at vende tilbage til den foregående menu uden at udskrive en testetiket.

ISÆTNING AF MEDIER

Dette kapitel beskriver, hvordan du isætter:

- ◆ en rulle etiketter, mærker eller snoremærker
- ◆ medie i endeløse baner
- ◆ afpilningsmedier med og uden indvendig optagning af bærebane.

Spørg din systemadministrator om, hvilken medietype der skal anvendes:

Direkte termotryk varmeaktiverede medier, der ikke benytter et bånd til udskrivning

Termooverførsel standardmedier, der kræver et bånd til udskrivning

Bemærk: Din systemadministrator skal indstille printeren til den korrekte medietype.
Hvis du anvender medier til direkte termoudskrivning, skal du ikke sætte et bånd i.

Anvendelse af snoremærker

Følg disse retningslinjer ved snoremærker:

- ◆ Den maksimale udskrivningshastighed er 152,4 mm i sekundet.
- ◆ direkte termoudskrivning og en klipper understøttes ikke.
- ◆ På bagsiden af mærket er der et område på 6,4 mm uden print.

Isætning af etiketter eller mærker

1. Åbn dækslet.

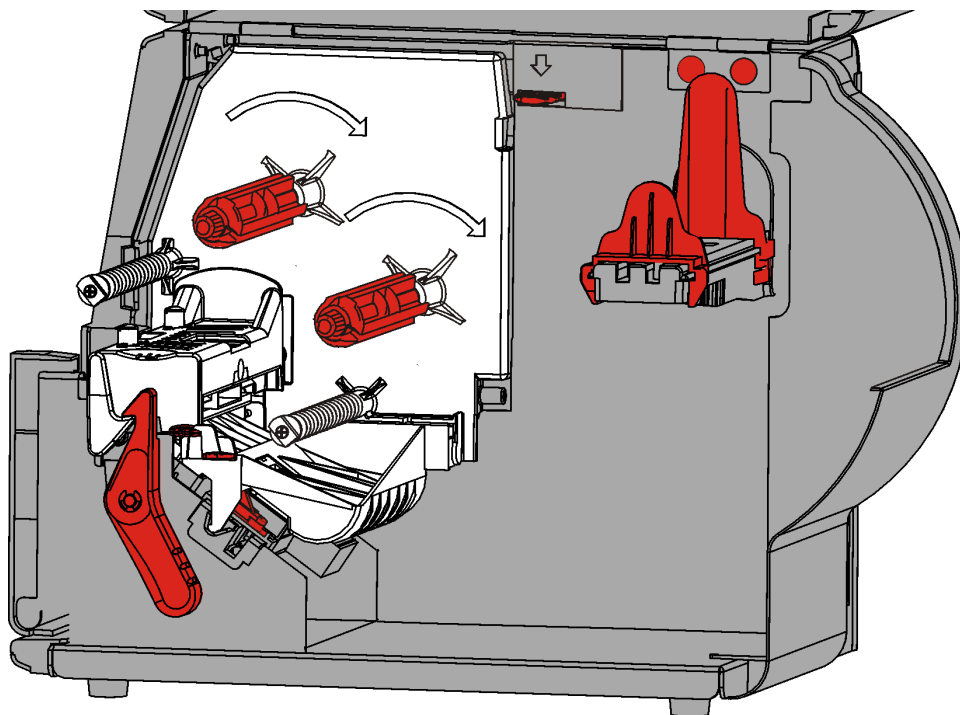

2. Frigør printhovedet ved at dreje udløsergrebet.

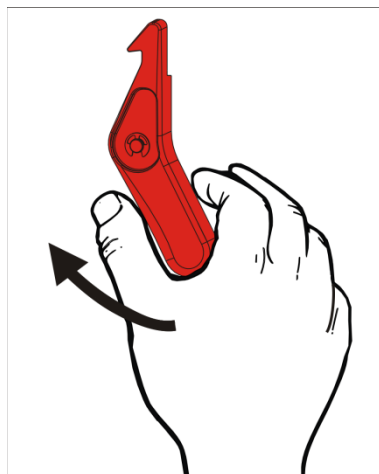

3. Løft printhovedenheden, indtil den låses på plads.

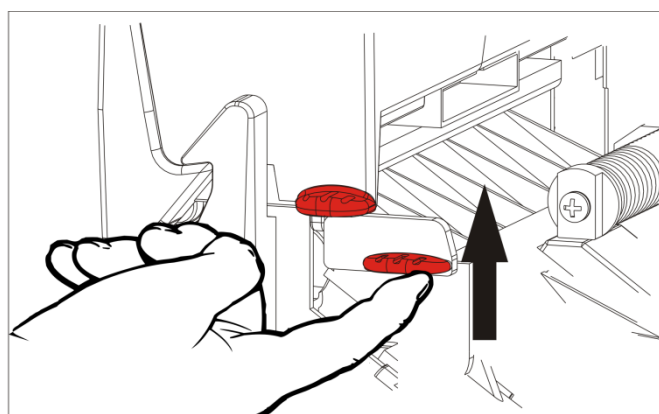

4. Juster rullestyrene, så de passer til din medierulle. Medierullen skal kunne bevæge sig frit.

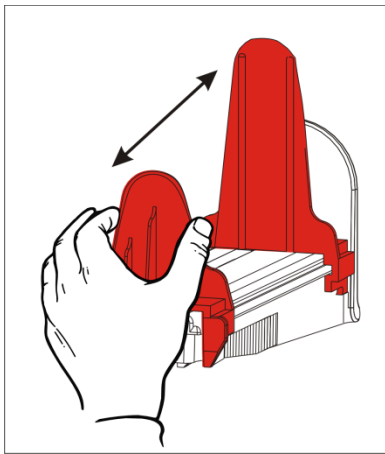

5. Anbring medierullen på medieholderen. Etiketter kan ruller af fra oven eller fra neden. Mærker skal ruller af kun fra neden (ruller med mærker er opviklet, så forsiden vender indad).

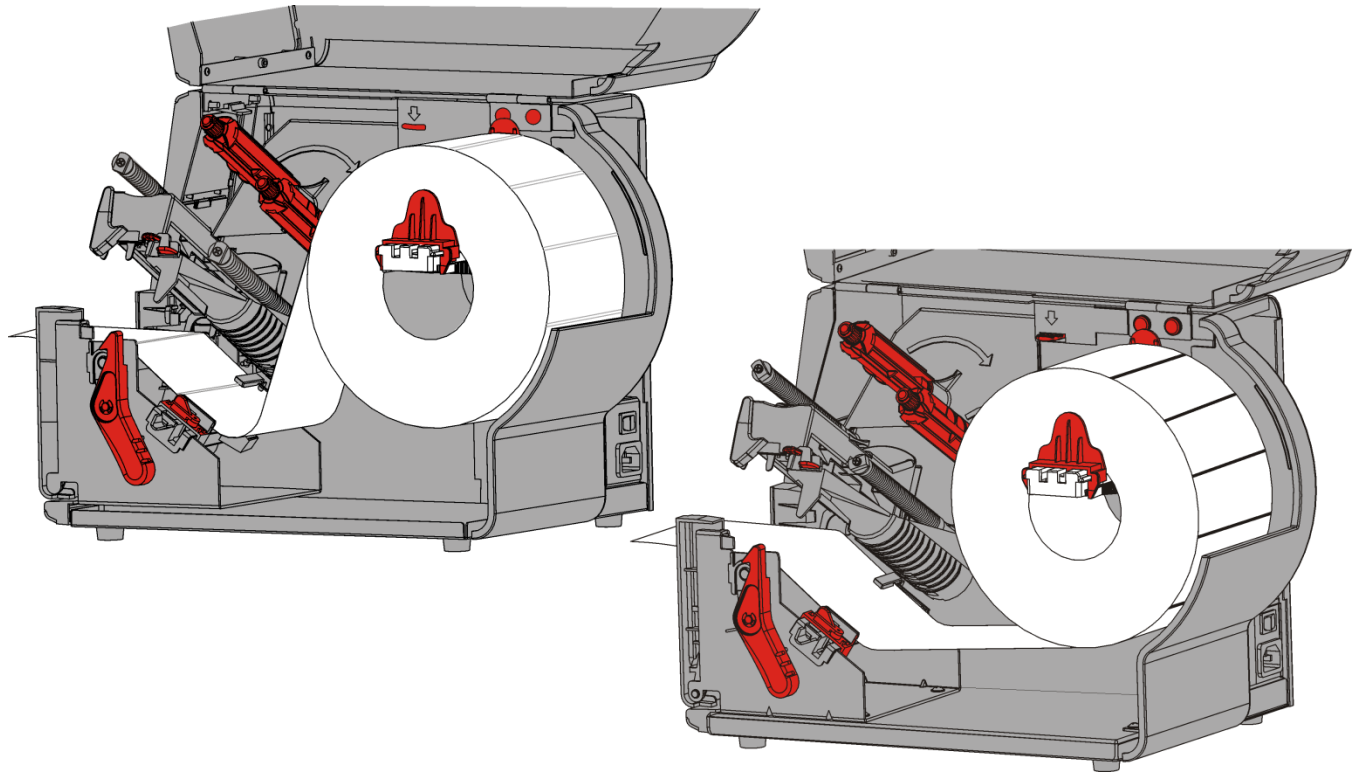

Til snoremærker

Ryst rullen med snoremærker for at løsne snorene.
Sørg for, at snorene vender udad.

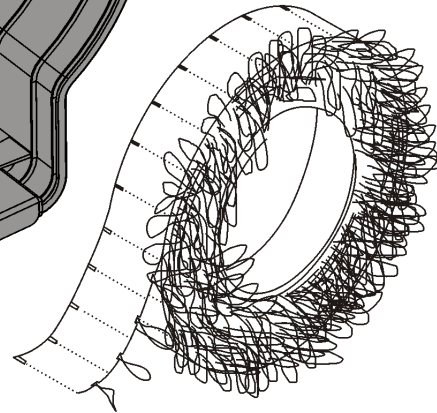
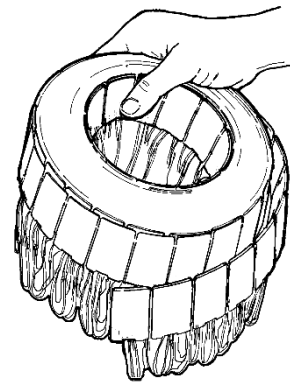
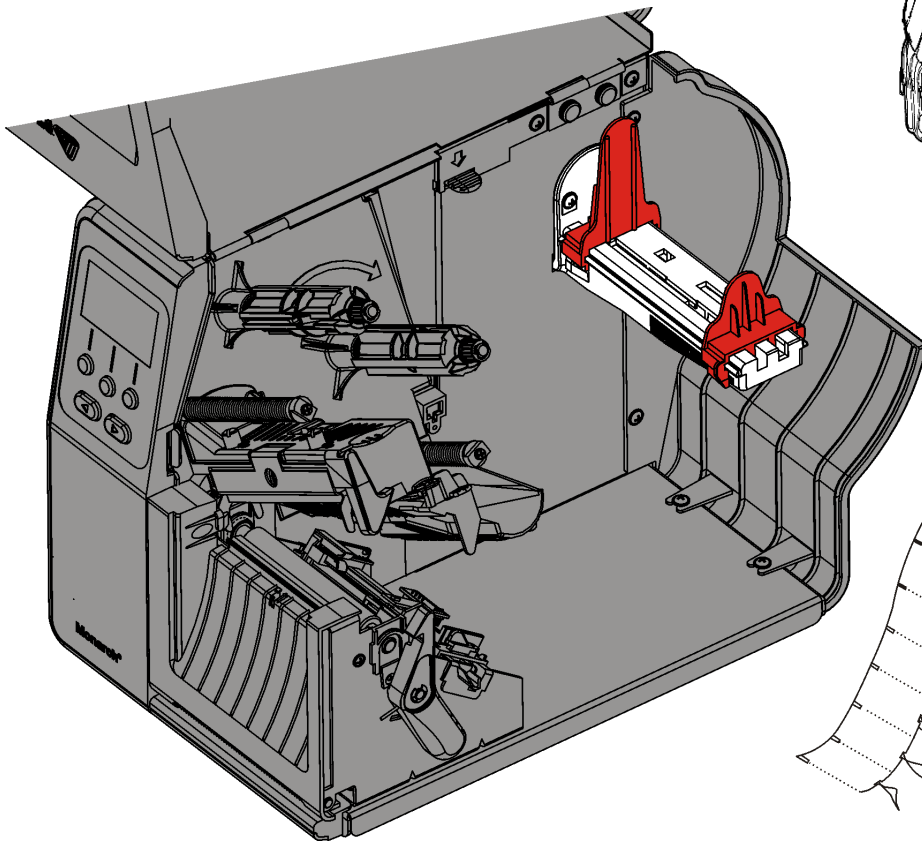

Til etiketter i endeløse baner

Anbring en stak mediei endeløse baner bag printeren med etiketsiden vendende opad.
Anbring etiketstrimlen over medieholderen.

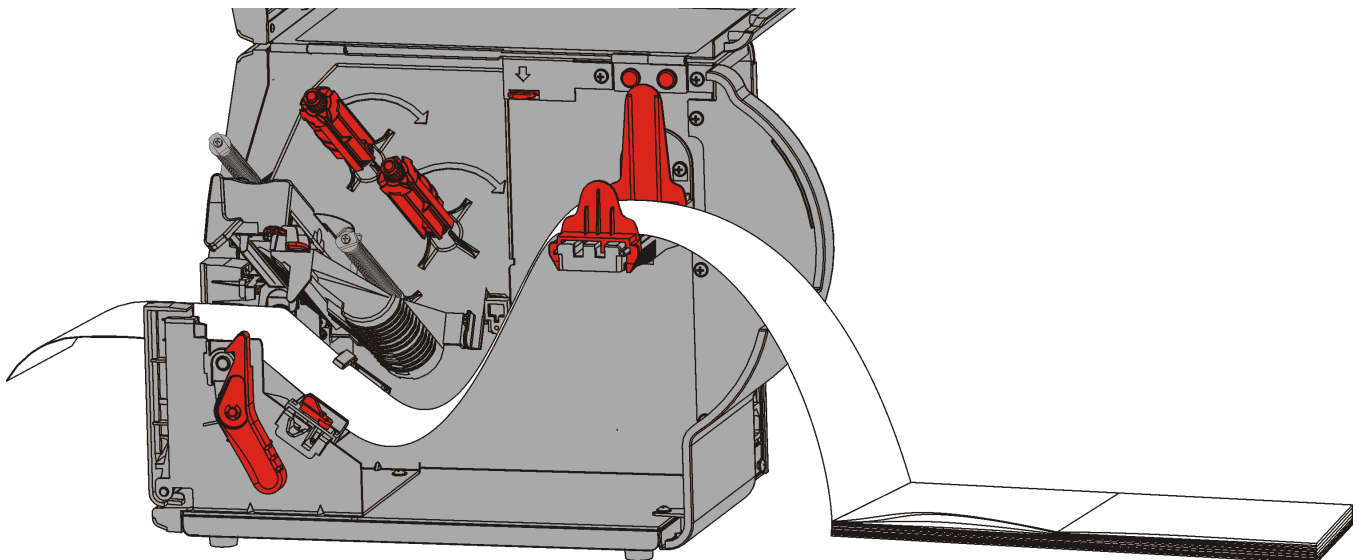

6. Drej mediehandtaget for at frigøre mediestyrene.

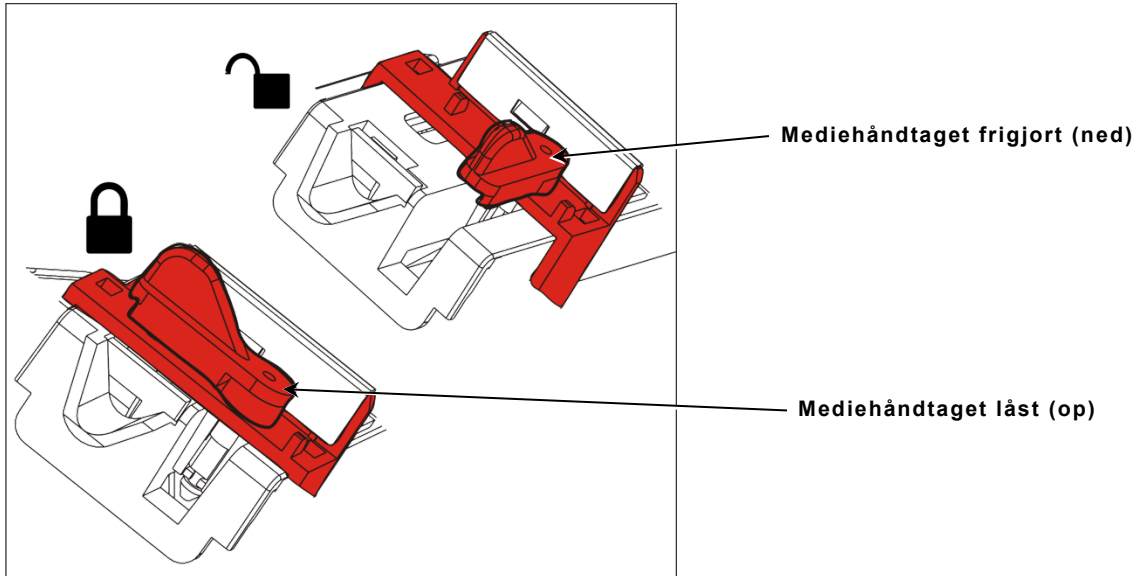

7. Før mediet gennem medievejen, således at der er nogle centimeter synlige foran printeren. Anbring mediet under fremspringene og udstansningssensoren.

8. Juster mediestyrene således, at de kun lige akkurat berører mediet. Drej mediehandtaget opad for at låse det på plads.

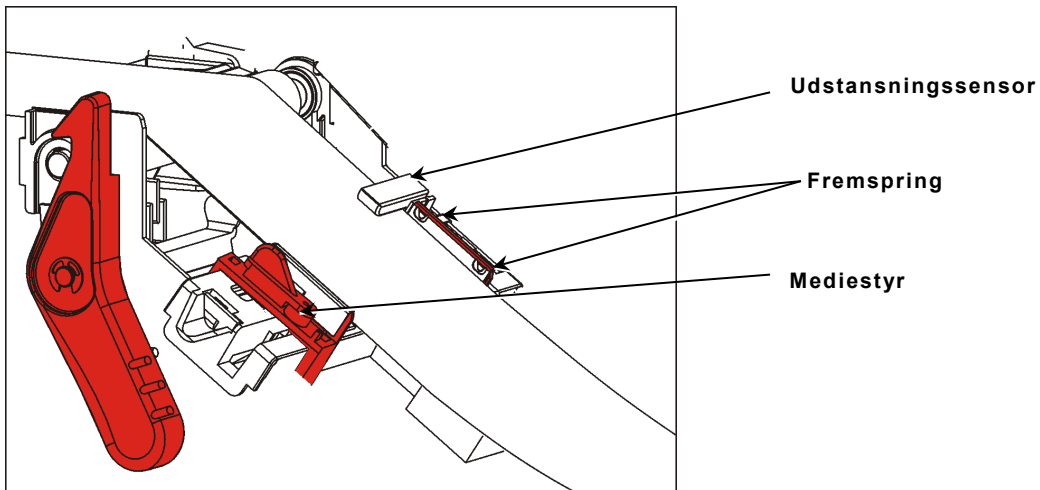

9. Tryk på printhovedudløseren.

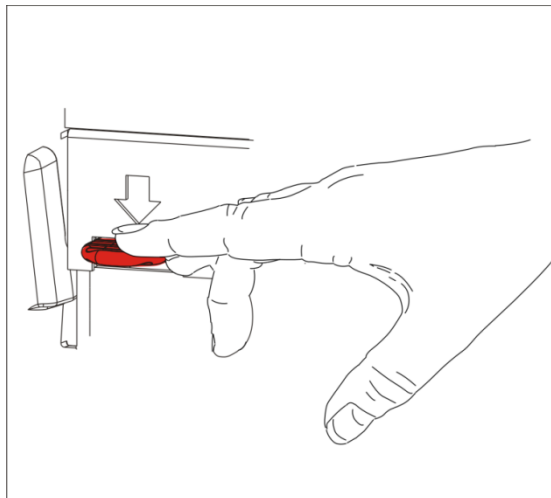

10. Luk printhovedenheden, indtil du kan høre, at den klikker på plads.

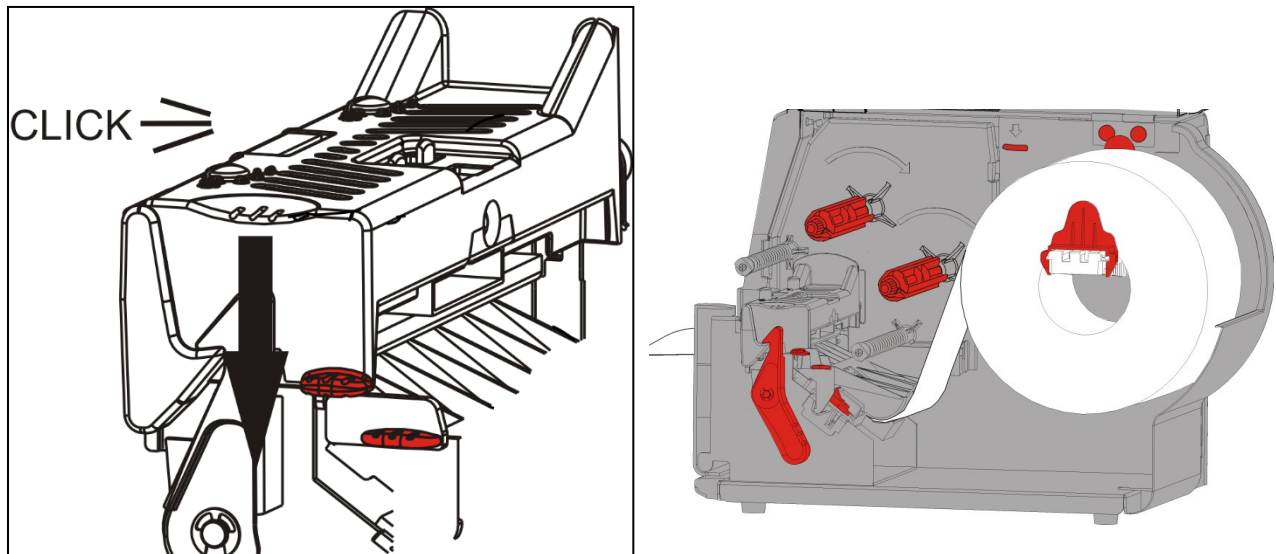

11. Luk dækslet.

12. Tryk på **FEED (FREMFO)** for at anbringe mediet under printhovedet.

Det kan være nødvendigt at justere printhovedets trykskruer afhængigt af mediets bredde. Se "[Justering af printhovedets trykskruer](#)" vedrørende yderligere oplysninger.

Bemærk: Lad printhovedet være ulåst, hvis printeren ikke skal anvendes i en længere periode. Dette forhindrer skader på fremføringsvalsen, hvilket kan forårsage blokering.

Isætning af etiketter til afpilningstilstand (ekstra)

I afpilningstilstand adskiller printeren bærebåndet fra etiketten. Dette kendes som udskrivning efter behov. Den næste etiket udskrives først, når du fjerner den færdige etiket fra printeren, eller når du trykker på **FEED (FREMFOR)**. Displayet viser "Udskriver X af Y", indtil alle etiketter er udskrevet.

- ◆ Den mindste fremføringslængde er 3,8 cm.
- ◆ Anvend medier, der ikke er perforerede.

Bemærk: Din systemadministrator skal indstille printeren til udskrivning efter behov og den korrekte medietype.

1. Åbn dækslet.

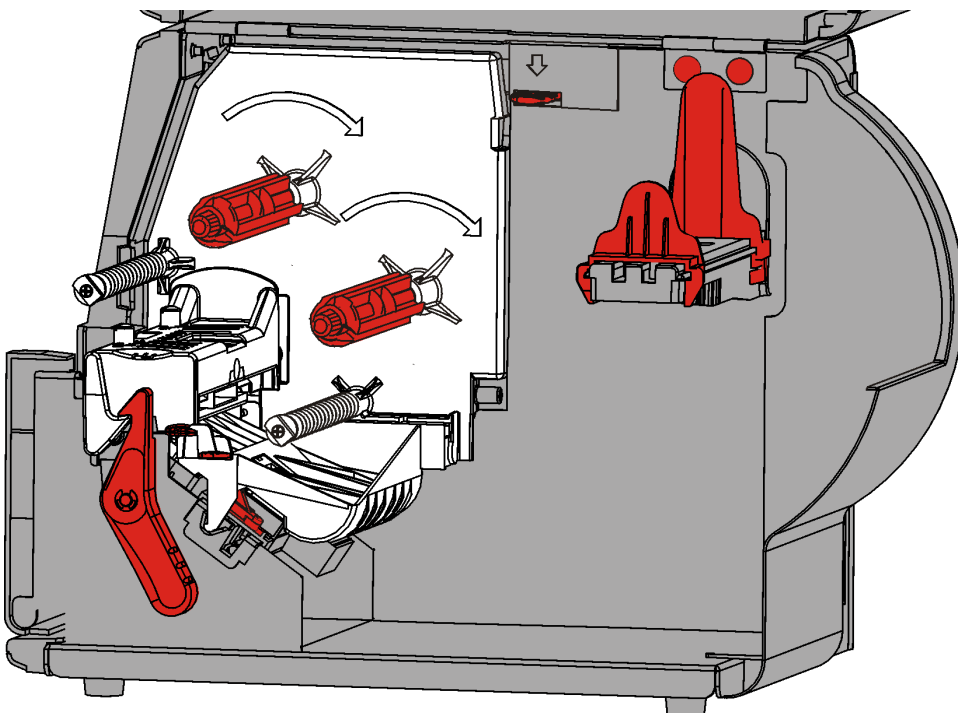

2. Frigør printhovedet ved at dreje udløsergrebet.



3. Løft printhovedenheden, indtil den låses på plads.

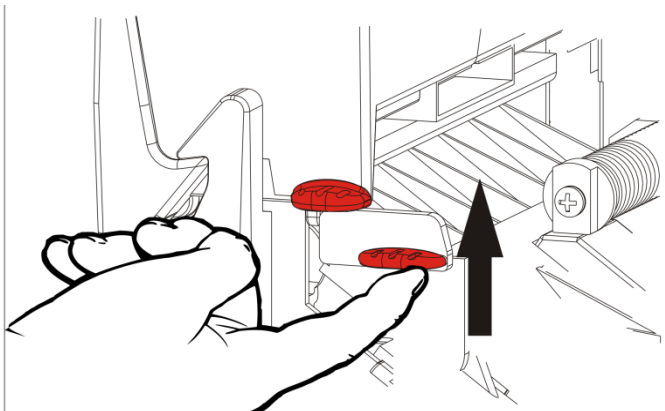

4. Juster rullestyrene, så de passer til din medierulle. Medierullen skal kunne bevæge sig frit.

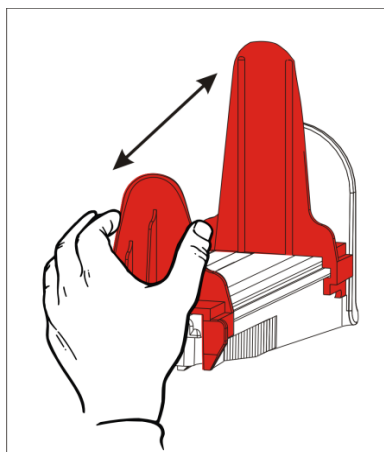

5. Anbring medierullen på medieholderen. Etiketter kan rulles af fra oven eller fra neden.
6. Indfør mediet i medievejen.

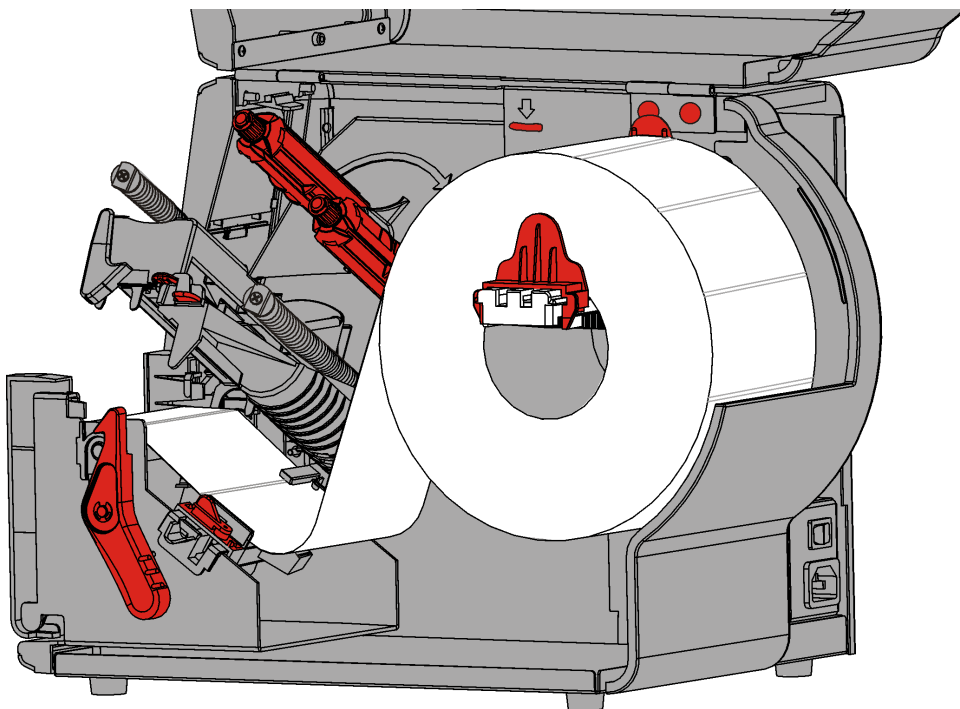

7. Drej mediehåndtaget for at frigøre mediestyrene.

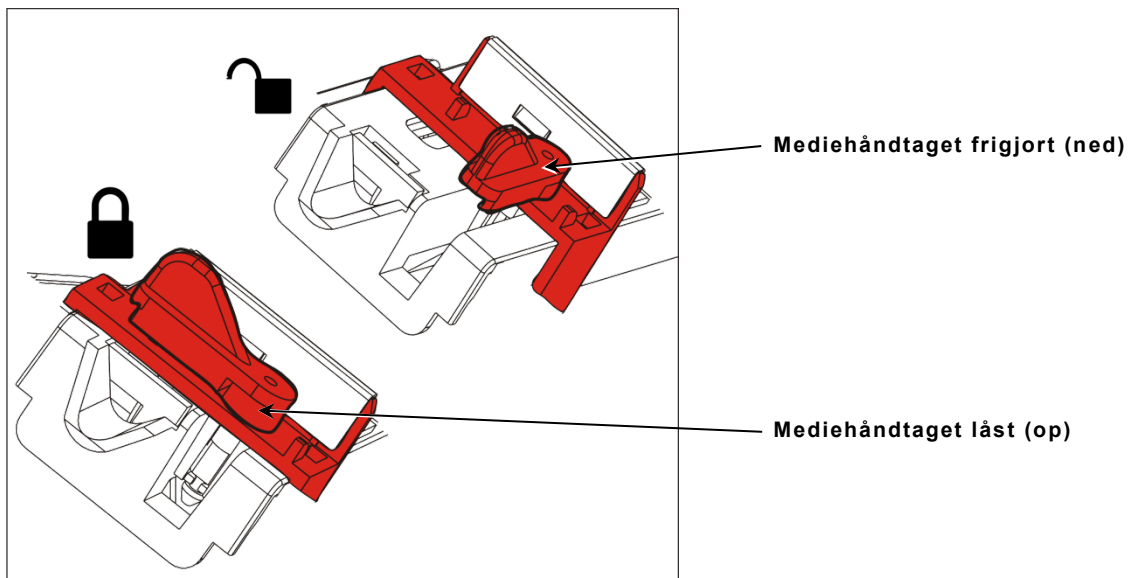

8. Før mediet gennem medievejen, således at der er nogle centimeter synlige foran printeren. Anbring mediet under fremspringene og udstansningssensoren.

9. Juster mediestyrene således, at de kun lige akkurat berører mediet. Drej mediehåndtaget opad for at låse det på plads.

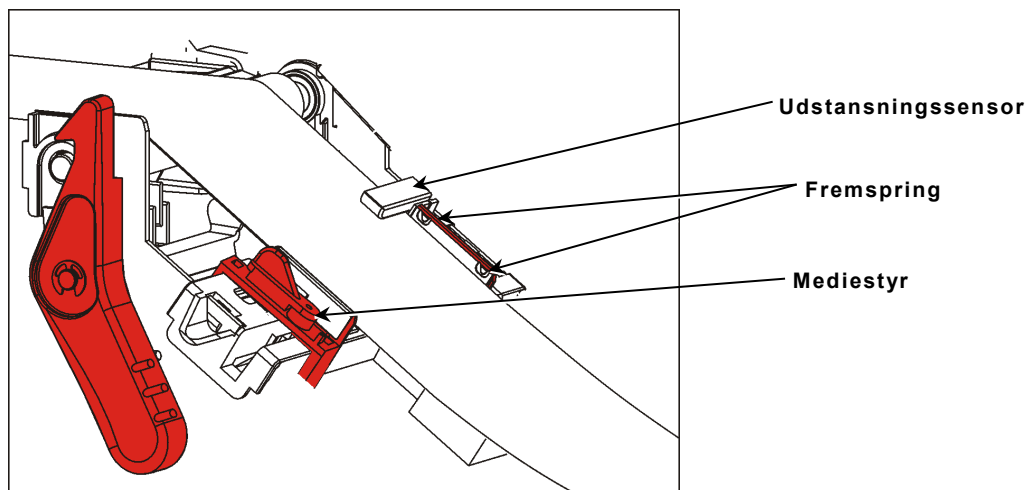

10. Tryk tapperne på printerens udføringsdæksel ind for at åbne det forreste udføringsdæksel.

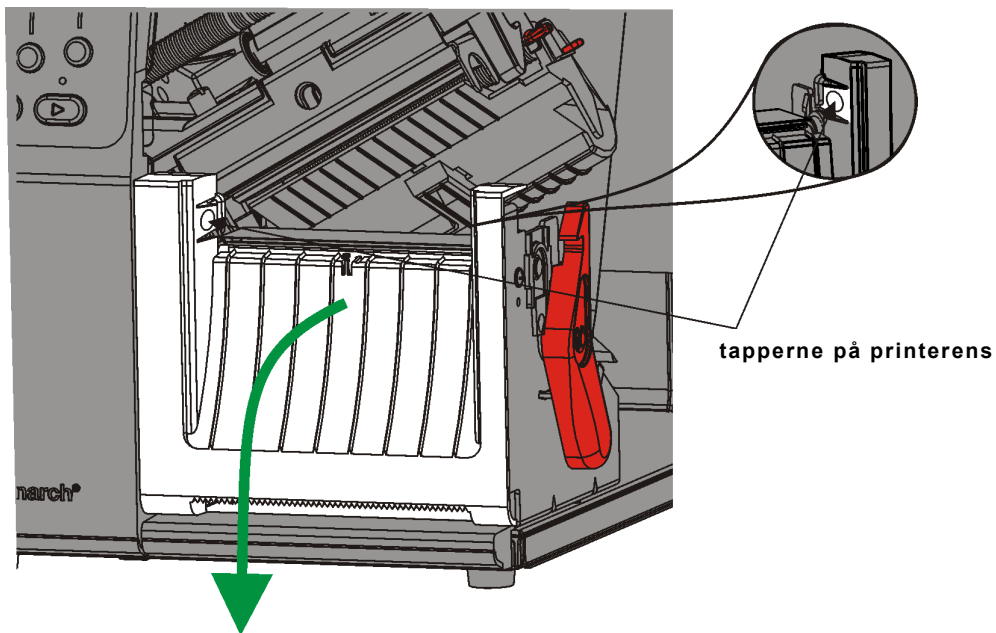

11. Fjern etiketterne på de første 254 cm af bærebåndet.

12. Før bærebåndet gennem den nederste åbning i udføringsdækslet.

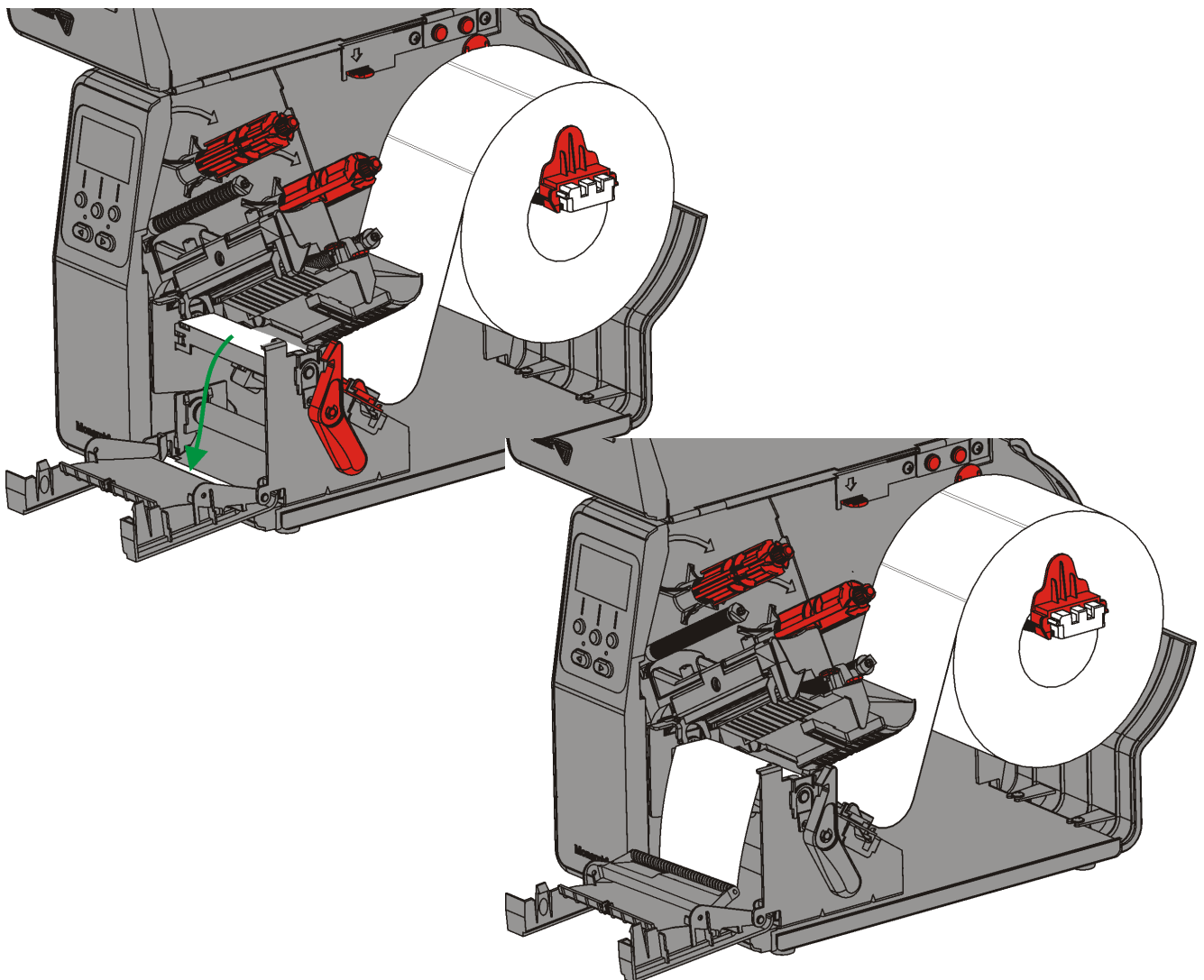

13. Luk udføringsdækslet.

14. Tryk på printhovedudløseren.

15. Luk printhovedenheden, indtil du kan høre, at den klikker på plads.

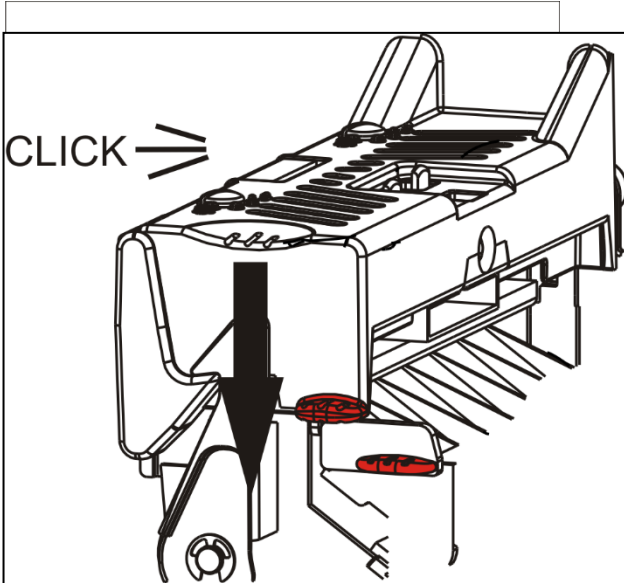

16. Luk dækslet.

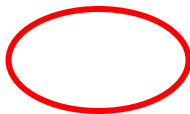

17. Tryk på **FEED (FREMFOR)** for at anbringe mediet under printhovedet.

Bemærk: Fjern bærebane ved at trække den op og hen over rivekanten.

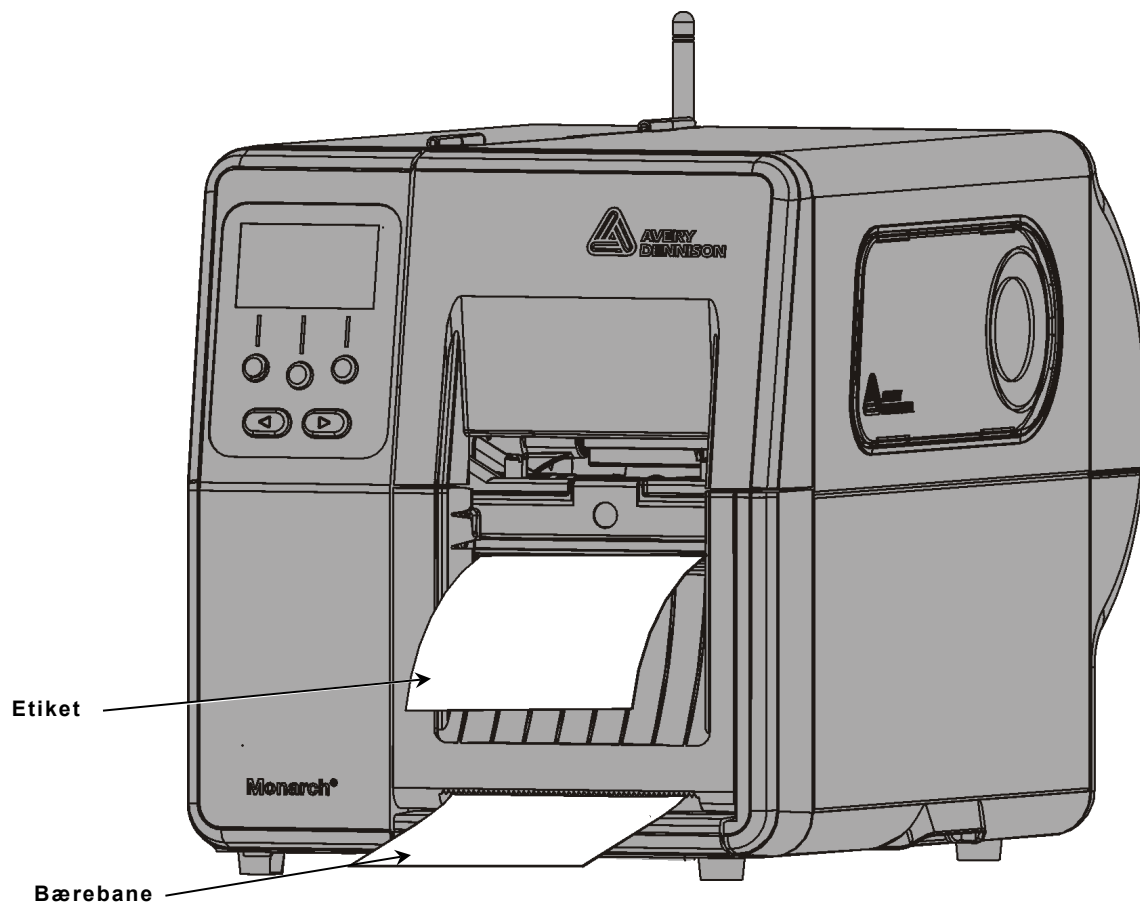

6. Hold på bærebanelen, mens den ene ende af bøjlen anbringes i en rille i bærebanelens optagningsrulle. Drej forsigtigt bøjlen imod uret, indtil den anden ende går ind i den tilsvarende rille.

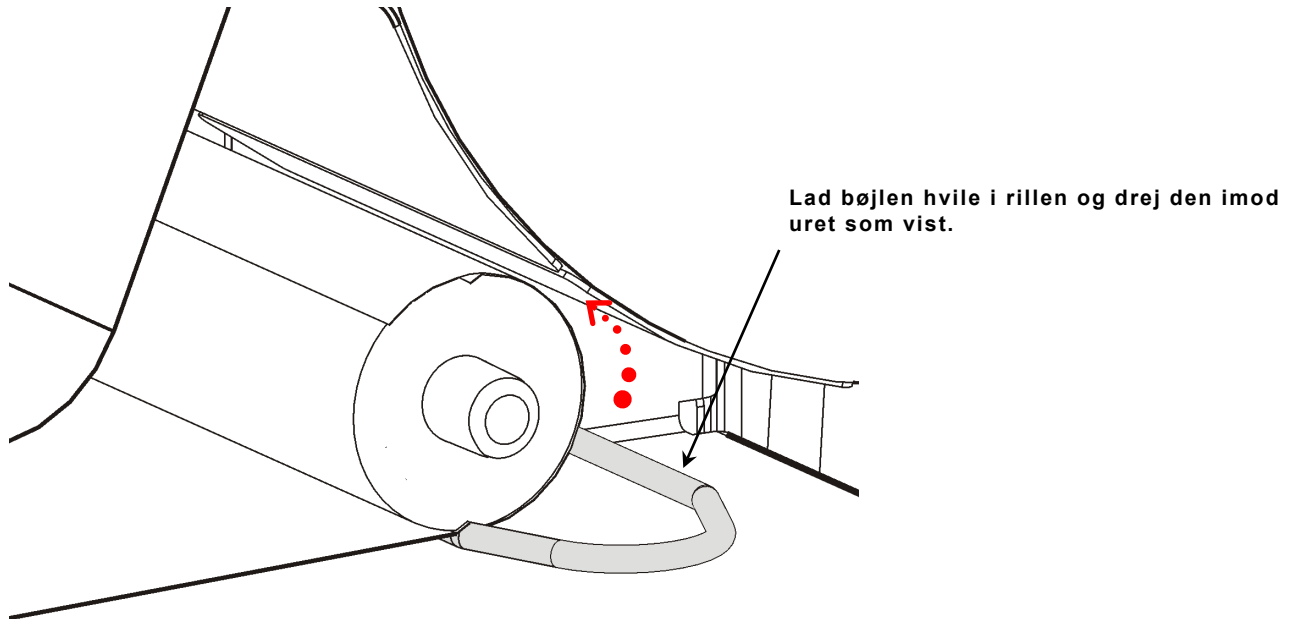

7. Skub forsigtigt bøjlen helt på rullen.
8. Drej rullen imod uret for at fjerne løse steder på bærebanelen.
9. Luk printhovedenheden, indtil du kan høre, at den klikker på plads.
10. Luk udføringsdækslet.

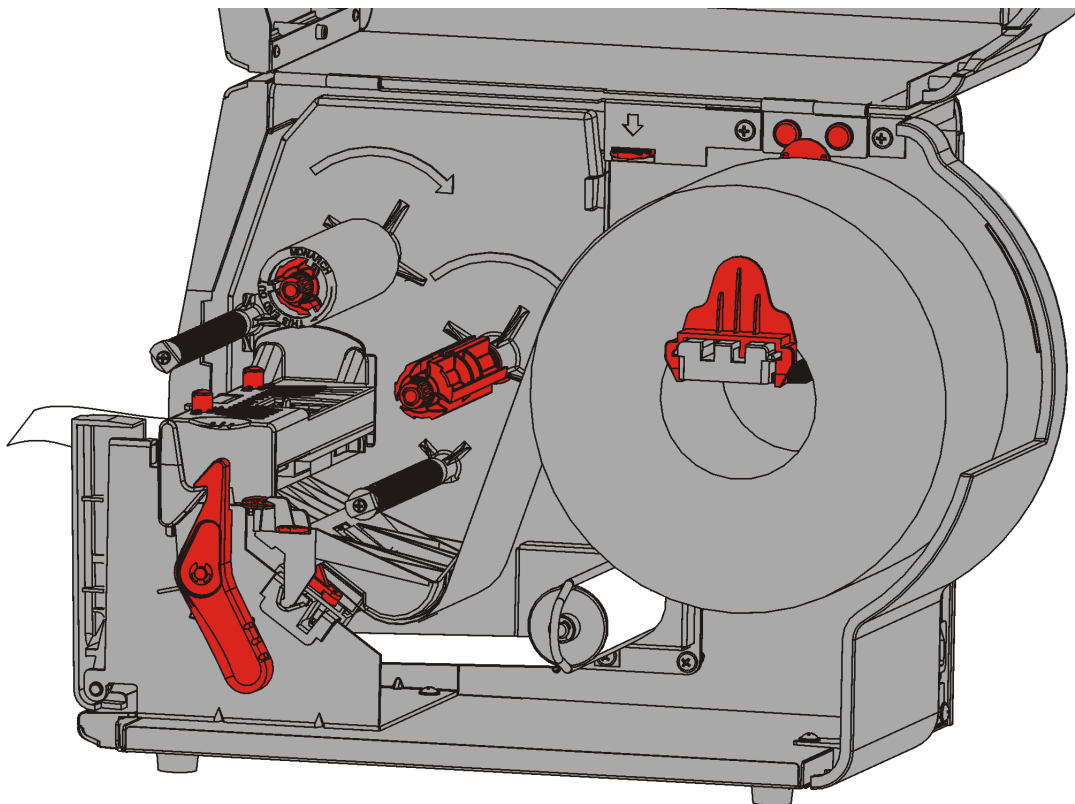

11. Luk dækslet.
12. Tryk på **FEED (FREMFOR)** for at anbringe mediet under printhovedet.

ISÆTNING AF BÅND

Dette kapitel beskriver, hvordan du sætter bånd i.

Hvis du anvender medier til direkte termoudskrivning, skal du ikke sætte et bånd i.
Din systemadministrator skal indstille printeren til anvendelse med bånd.

Om bånd

- ◆ Båndkernerne passer kun på en måde på båndrullerne.
 - ◆ Benyt den tomme båndkerne som optagningskerne.
 - ◆ Der kan fås en ekstra optagningskerne - reservedelsnummeret er 11796120 (50,8 mm), 11796130 (76.2 mm) eller 11796140 (101.6 mm).
 - ◆ Bånd rulles af i retning med eller imod uret.
1. Åbn dækslet.
 2. Frigør printheadet ved at dreje udløsergrebet.
 3. Løft printheadenheden, indtil den låses på plads.

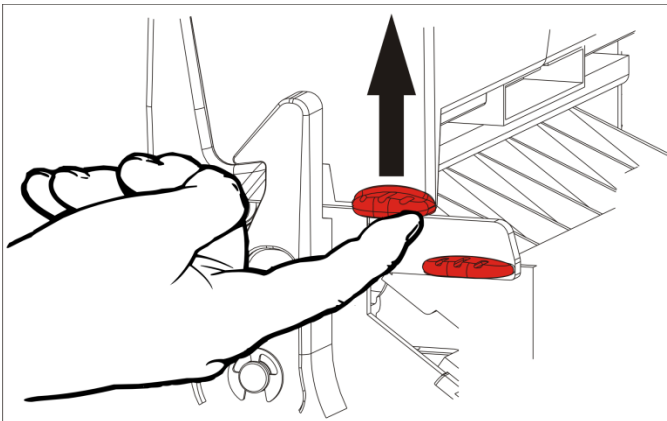

4. Tryk deflektortappen ned.

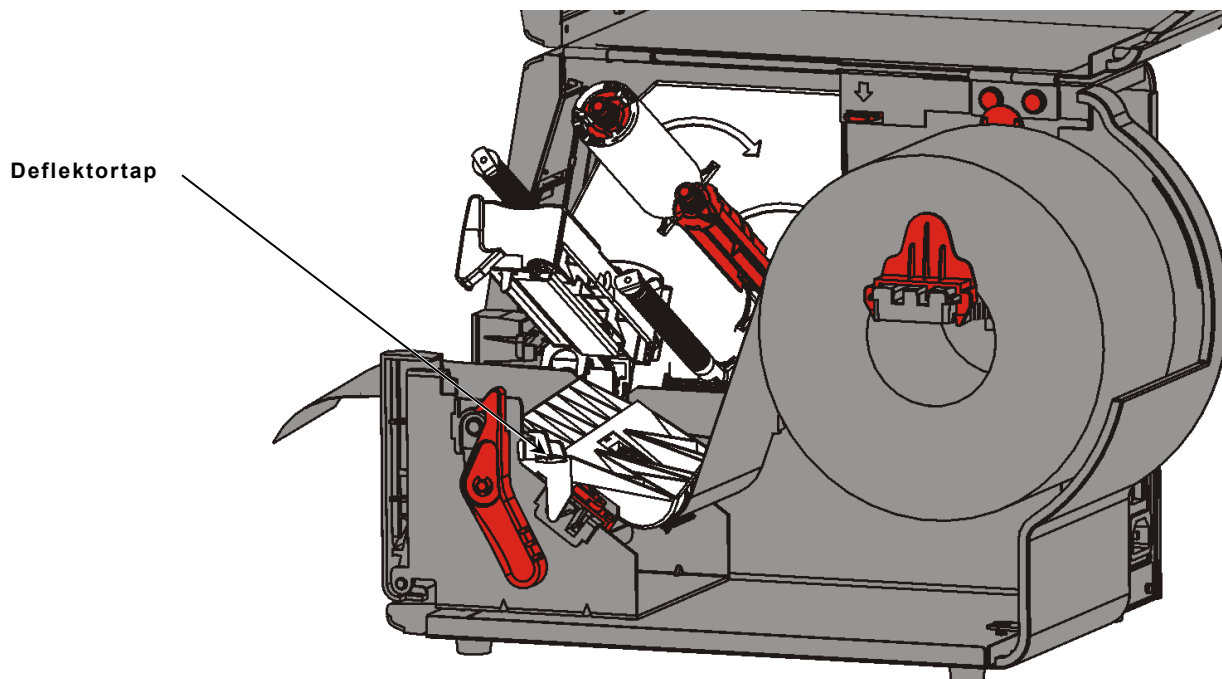

5. Skub en tom båndkerne så langt som muligt over på optagningsrullen.

6. Tag det nye bånd ud af emballagen. Undgå at sno eller mase båndet.

7. Skub båndet helt over på den bageste rulle. Rul et par centimeter bånd af rullen.

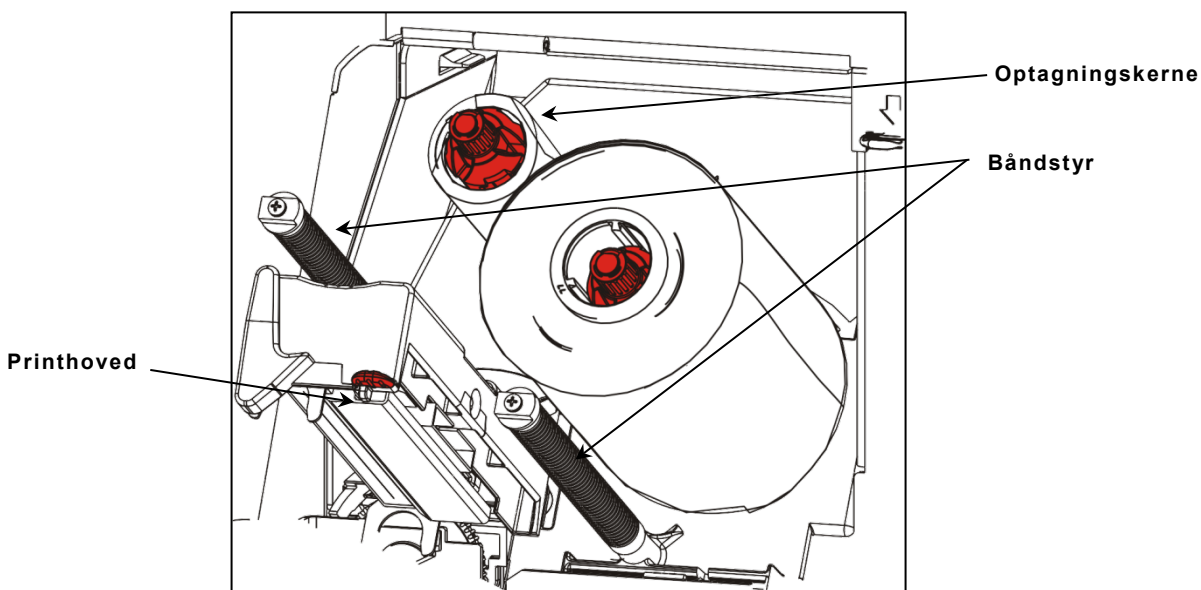

8. Før forsigtigt båndet rundt om de to båndstyr og under printhovedet.

9. Juster båndet, og sørg for, at det er lige og centreret hele vejen.

10. Brug limen på båndets indførsstrimmel til at fastgøre den på optagningskernen.
Sørg for, at der er en tom optagningskerne på rullen.

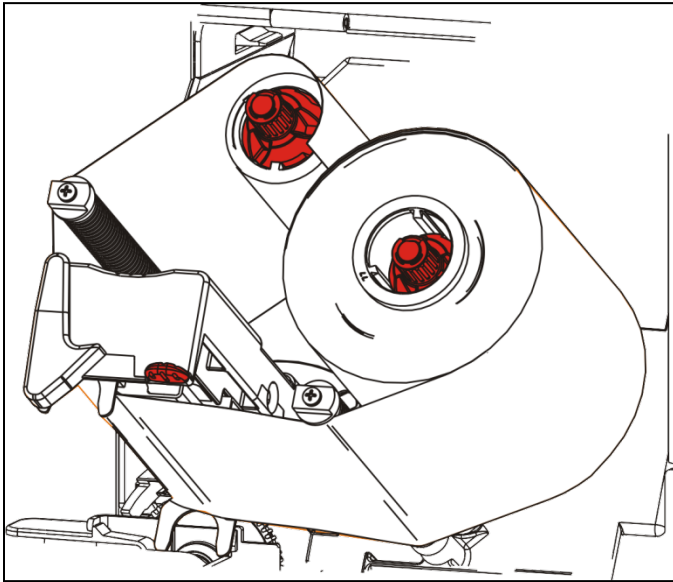

11. Drej optagningsrullen, indtil indløbsstrimlen har passeret printhovedet.
12. Fjern eventuelle løse steder på båndet ved at dreje optagningsrullen, indtil båndet ligger helt stramt under printhovedet.
13. Tryk på printhovedudløseren.

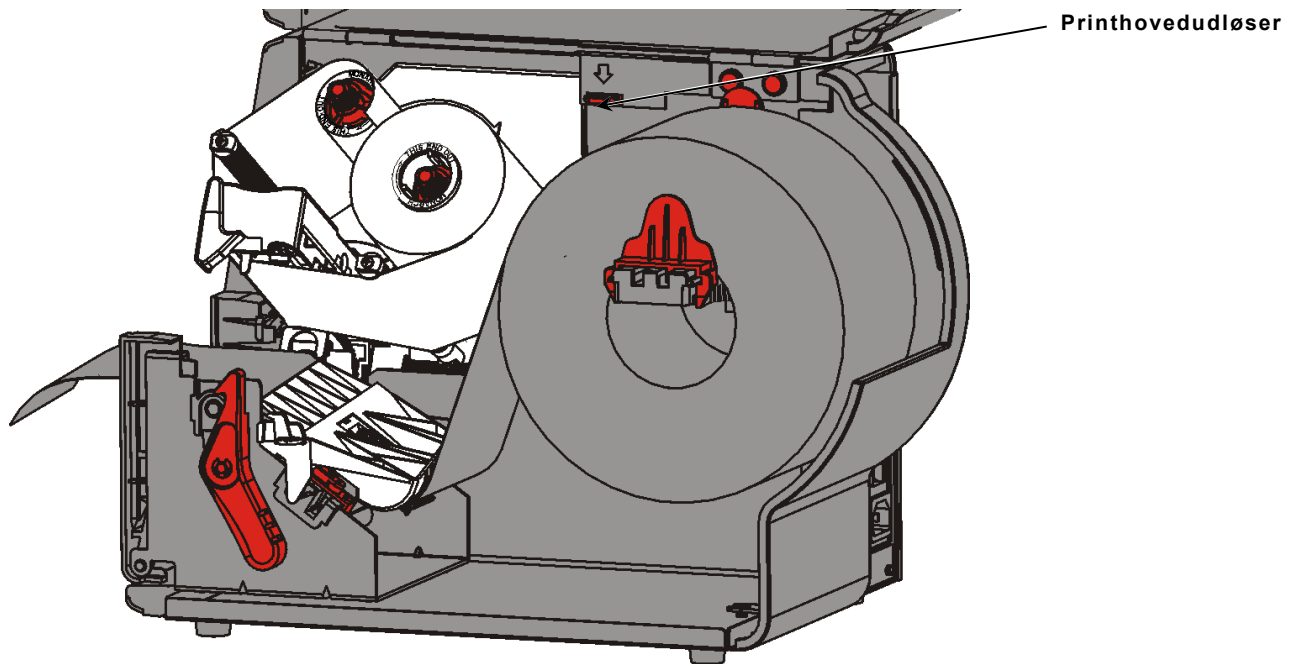

14.Luk printhovedenheden, indtil du kan høre, at den klikker på plads.

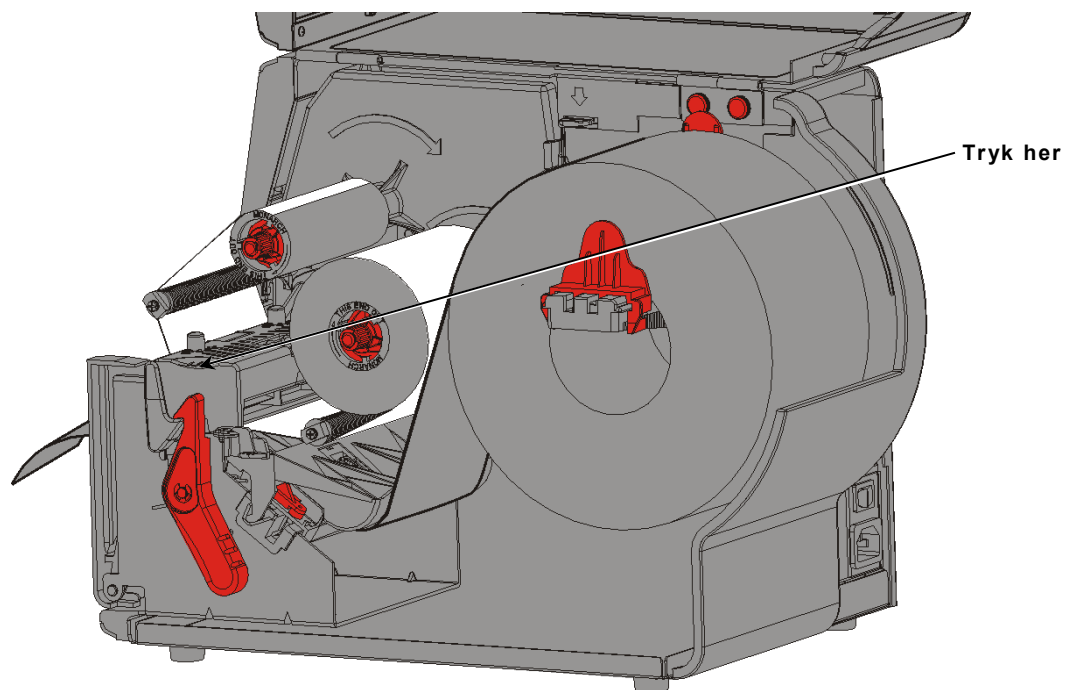

15.Luk dækslet.

UDSKRIVNING

Dette kapitel forklarer, hvordan du

- ♦ udskriver en prøveetiket.
- ♦ udskriver, afbryder midlertidigt, annullerer og gentager et parti.

Når printeren modtager udskriftsdata, påbegyndes udskrivningen af partiet automatisk. Din systemadministrator kan bruge *Packet Reference Manual* til at oprette, gemme og hente de data, der er nødvendige for at udskrive partier. Monarch® MPCL™ Toolbox Utilities findes på vores websted. Du kan endvidere købe software til at lave dine egne etiketter.

Om RFID-medier



RFID-medier kan blive beskadiget af statisk elektricitet. Sørg for, at du har jordforbindelse, ved at røre ved noget metal som f.eks. printerens metalkant fornedden, inden du rører ved RFID-medier.

Bemærk: Hvis der udskrives ud over RFID-indlægget, bliver udskrivningen uregelmæssig, og det kan påvirke stregekodens udskrivningskvalitet.

Udskrivning

Inden du udskriver

- ♦ isæt medie
 - ♦ slut printeren til en vært (en computer eller et netværk)
 - ♦ sørg for, at printeren er klar til at modtage data.
1. Tænd for printeren – den er klar, når du ser:

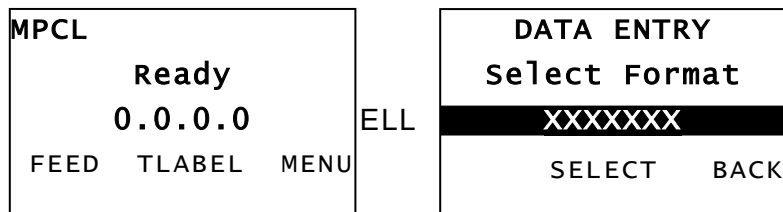

2. Download et format og et parti.
3. Printeren udskriver partiet (udskriftsjob). Kontroller udskrivningskvaliteten af stregekoden.

En strekcode, der er inden for specifikationerne, har hele streger, tydelige mellemrum og små alfanumeriske karakterer ser fuldstændige ud. En strekcode, der er inden for specifikationerne, ser måske ikke så god ud som en, der er for mørk, men den giver de fleste succesfulde skanninger.

Hvis udskriftet er for mørkt/lyst, eller hvis der er blanke steder, henvises der til "[Justering af udskriftskvaliteten](#)" vedrørende yderligere oplysninger.

BROADWAY SYSTEMS



1 2345678901

DAYTON, OHIO

Mørk

BROADWAY SYSTEMS



1 2345678901

DAYTON, OHIO

INDEN FOR
SPECIFIKATION
ERNE

BROADWAY SYSTEMS



1 2345678901

DAYTON, OHIO

Lys

Pause under udskrivning

1. Tryk på **PAUSE** for at afbryde udskrivningen. LCD-displayet er grønt.

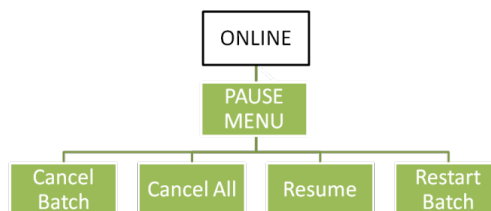
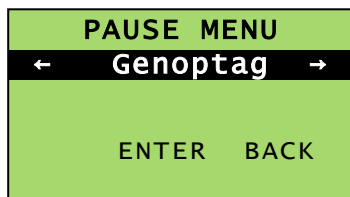

2. Tryk på **ENTER** for at genoptage udskrivningen af det aktuelle batch **ELLER** tryk på **←** eller **→** for at få vist valgmulighederne i pausemenuen:

| Vælg | For at |
|-----------------|--|
| Annullere parti | Annullere det parti, der er ved at blive udskrevet. |
| Annullere alle | Annullere alle partier (job) i printkøen. |
| Genoptage | Fortsæt udskrivningen af det aktuelle parti. |
| Genstarte parti | Genudskrive et midlertidigt afbrudt parti fra begyndelsen (den oprindelige mængde bruges). |

Annullering af udskrivning

Tryk på **ESCAPE** på et ethvert tidspunkt, men partiet udskrives, eller tryk på **PAUSE**, vælg **Annull parti**, og tryk på **ENTER**.

Gentagelse af et parti

Inden du begynder at udskrive et nyt parti, kan du genudskrive det sidste parti. Partiet kan enten være det sidste, du udskrev fuldstændigt, eller et, du har annulleret efter påbegyndt udskrivning.

1. I hovedmenuen trykkes der på **←** eller **→**, indtil du ser

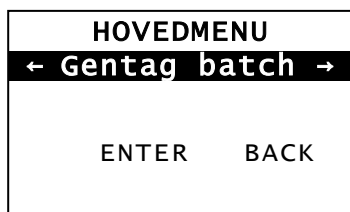

2. Tryk på **ENTER** for at genudskrive det sidste parti. Tallet forøges, indtil hele partiet er udskrevet.

Dette kapitel beskriver, hvordan du

- ♦ afhjælper etiketstop og renser printeren.
- ♦ udskifter et printhead.

FORSIGTIG: Brug ikke skarpe genstande til rengøring af printheadet, og rør ikke ved printheadet med fingrene. Det kan beskadige printeren, så en servicetekniker skal udskifte det.

Sådan afhjælpes etiketstop

Når der opstår et etiketstop, ser du



Sådan afhjælpes etiketstop:

1. Åbn dækslet og printheadenheden.
2. Fjern om nødvendigt etiketrullen og båndet.
3. Fjern de blokerende etiketter.
4. Sæt igen etiketrullen og/eller båndet i.
5. Luk printheadenheden.
6. Tryk på **ENTER** for at slette fejlen.
7. Tryk på **FEED (FREMFOR)** for at anbringe mediet under printheadet.

Rengøring

Rengør regelmæssigt printerens ydre (hus og tastatur) og indvendigt (skrivehoved, afrivningsstang, sensor og pladevalse).

Rengøring af ydersiden

Rengør printerens ydre ved hjælp af en blanding af isopropylalkohol og deioniseret vand; vi anbefaler forfugtede servietter.

Brug ikke andre rengørings-/rensemidler, de kan ødelægge plastik og forårsage printerfejl.

Sprøjt ikke væsker på printeren, den kan trænge ind og beskadige elektronikken.

Forkerte rengøringsmetoder og materialer kan forårsage fejl, som ikke er dækket af garantien.

Rengøring af interiøret

Rengør printhovedet, afpilningsliste, sensorer og fremføringsvalse:

- ◆ hvis der har samlet sig lim i medievejen.
- ◆ efter udskrivning af ca. tre ruller medie til termooverførsel/direkte termotryk eller efter hvert bånd.
- ◆ dagligt hvis din printer står i ekstra snavsede, varme eller fugtige omgivelser.
- ◆ hvis der er steder med manglende tryk eller striber i udskrivningen som vist.



Blanke områder



Striber

1. Sluk printeren, åbn dækslet og printhovedenheden.
2. Fjern etiketrullen og båndet.
3. Tryk ned på udføringsdækslets tapper for at åbne udføringsdækslet foran på printeren.
4. Brug komprimeret luft til at fjerne støv og smuds fra medievejen.
5. Rengør printhovedet, afpilningslisten, sensorerne og fremføringsrullen med en vatpind dyppet i isopropylalkohol, når du ser betydelige aflejringer af lim, eller når et etiketstop er afhjulpet.

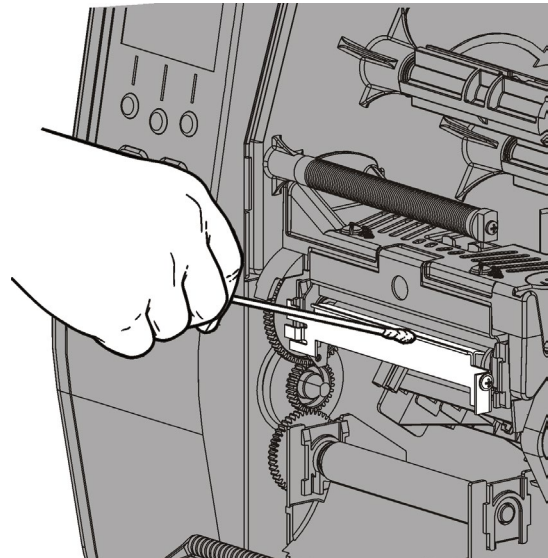
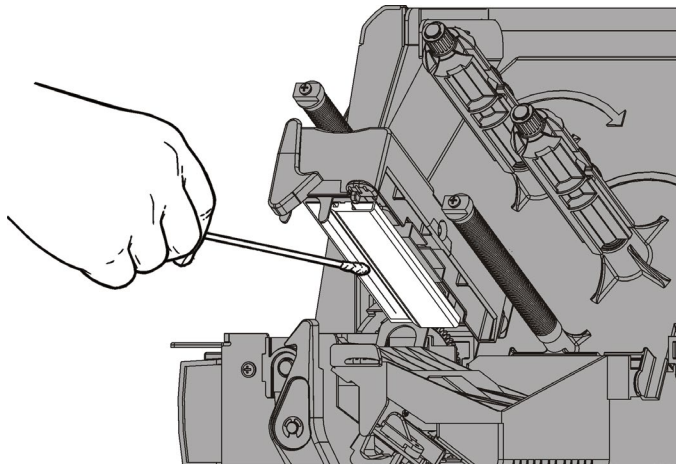

Bemærk: Brug en RENSESTRIMMEL til printhoveder (120350), hvis printhovedet er meget snavsset, eller hvis du ser striber på mediet.

6. Drej fremføringsvalse med din finger for at sikre, at den er ren hele vejen rundt.

Forsigtig: Anvend ikke opløsningsbaserede rensmidler, der indeholder naptha- eller minraloliedestillater på fremføringsvalse. Anvend kun isopropylalkohol eller en mild blanding af sæbe og vand.

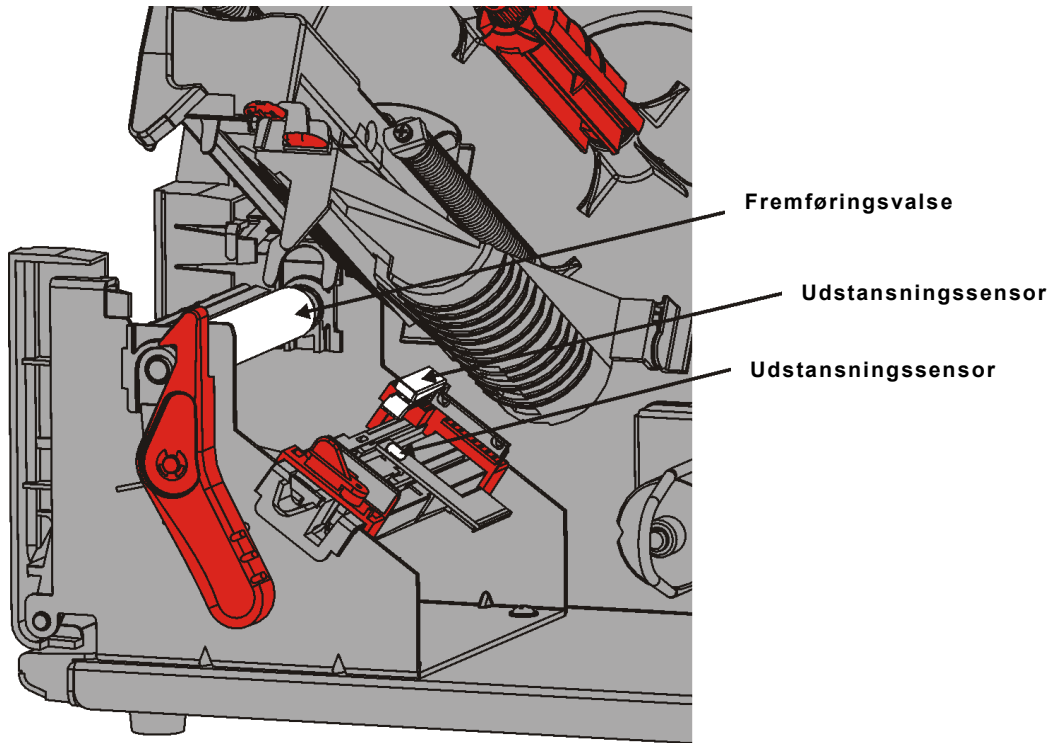

7. Når printeren er tør, kan du igen sætte bånd og medierullen i igen.

8. Luk udføringsdækslet ved at trykke fast på det. Begge låse klikker på plads.

9. Luk printhovedenheden og printerens dæksel.

10. Tænd printeren.

11. Tryk på **FEED (FREMFO)** for at anbringe mediet under printhovedet.

Udskiftning af printheadet

Udskift printheadet, når det er beskadiget eller slidt.

FORSIGTIG: Statisk elektricitet kan beskadige printheadet. Sørg for, at du har jordforbindelse, ved at røre ved noget metal som f.eks. printerens metalkant fornedet, inden du rører ved printheadet. Rens printheadet inden anvendelsen for at fjerne eventuelle rester af salt eller olie efter håndtering.

1. Sluk printeren.
2. Åbn dækslet.
3. Frigør printheadet ved at dreje udløsergrebet.
4. Løft printheadenheden, indtil den låses på plads.
5. Fjern bånd og medie.
6. Tryk printheadenhedens to låse fremad og ned. Printheadet falder ned.

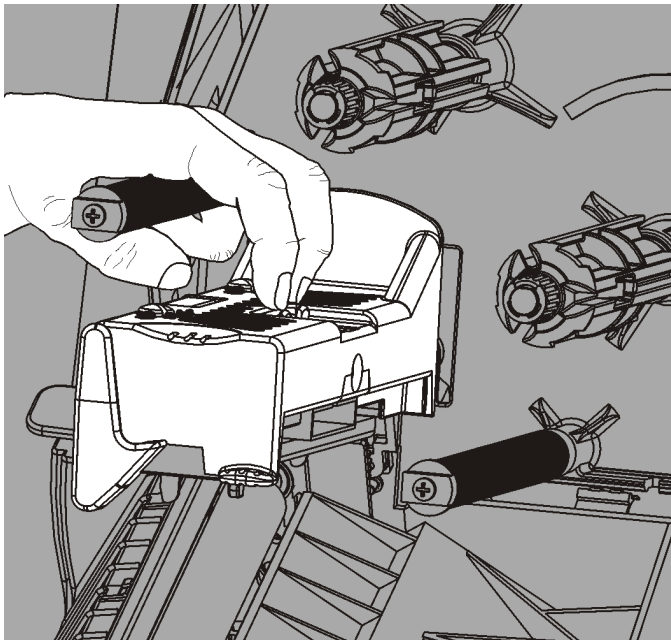

FEJL #768

Kontroller
printhead

ENTER ESCAPE

7. Tag forsigtigt ledningen ud af printhovedet.
8. Sæt forsigtigt ledningen ind i det nye printhoved.

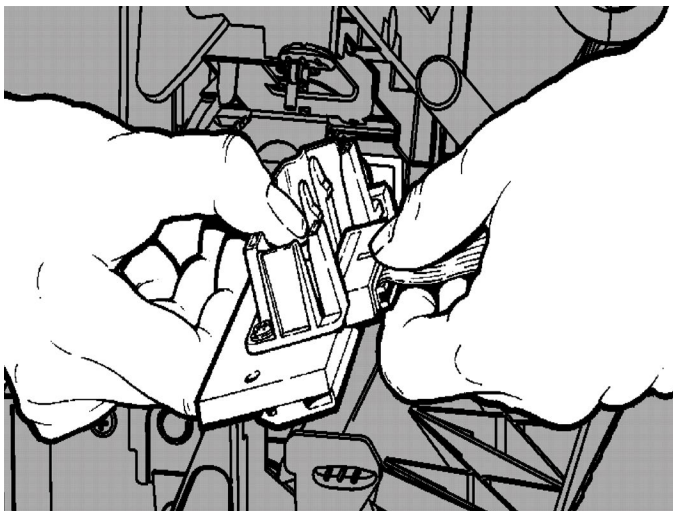

9. Juster det nye printhoved i forhold til tapperne.
10. Lås printhovedet på plads.

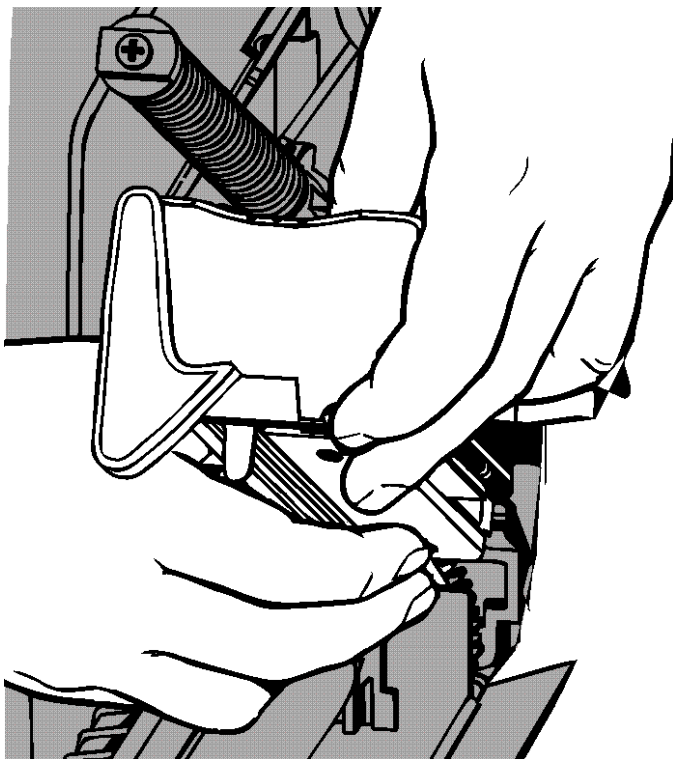

- Bemærk:** Sørg for, at printhovedets ledning ikke berører båndrullen.
11. Rens det nye printhoved med en vatpind dyppet i isopropylalkohol.
 12. Lad printhovedet tørre, før du sætter bånd og medie i igen.
 13. Luk printhovedenheden og printerens dæksel.
 14. Tænd printeren.
 15. Tryk på **FEED (FREM FØ)** for at anbringe mediet under printhovedet.

Dette kapitel forklarer, hvordan du justerer udskriftskvaliteten: Endvidere indeholder det grundlæggende oplysninger om fejlfinding.

Udskriv en testetiket, inden du tilkalder teknisk support. Se "Udskrivning af en testetiket" i kapitel 1 vedrørende yderligere oplysninger.

Justering af udskriftskvalitet

Mange faktorer påvirker udskriftskvaliteten: medietype, udskrivningshastighed, udskrivningskontrast samt printerens anvendelse. Printeren understøtter både medier til termooverførsel og direkte termotryk. Medietypen skal svare til anvendelsen.

- ◆ Anvend medier af høj kvalitet, hvis du vil udskrive ved høj hastighed.
- ◆ Vælg udskrivningshastighed ud fra den ønskede mængde og den ønskede udskriftskvalitet. Hvis udskriftskvaliteten er vigtigst, reduceres udskrivningshastigheden. En lavere udskrivningshastighed øger udskriftskvaliteten af etiketter. Hvis mængden er vigtigst, øges udskrivningshastigheden.
- ◆ Hvis udskriften er for mørk eller lys, justeres kontrasten eller printheadets trykskruer.

Indstilling af udskrivningskontrasten

Det er vigtigt at have den korrekte udskrivningskontrast, da det har betydning for, hvordan dine stregkoder skannes, og hvor lang tid dit printhead holder.

Sådan ændres udskrivningskontrasten:

1. Tryk på **MENU**.
2. Tryk på **←** eller **→**, indtil du ser **SETUP (OPSÆTNING)**. Tryk på **SELECT (VÆLG)**. Din systemadministrator kan begrænse adgangen til denne menu for at forhindre ændringer i opsætning eller script. Hvis adgangsbeskyttelsen er slået til, ser du "Indtast adgangskode", (hvis du prøver at tilgå menuen til opsætning eller scripts). Få adgangskoden fra din systemadministrator, hvis du vil fortsætte.
3. Tryk på **←** eller **→**, indtil du ser **CONTRAST (KONTRAST)**. Tryk på **SELECT (VÆLG)**.

| | |
|---------------------|------|
| OPSÆTNING | |
| ← Kontrast → | |
| 0 | |
| CHANGE | BACK |

4. Tryk på **CHANGE (SKIFT)**. Den aktuelle indstilling vises.

| | |
|---------------------|------------|
| OPSÆTNING | |
| ← Kontrast → | |
| [-699/699] 0 | |
| 1 | SET CANCEL |

5. Tryk på ← eller → for at øge eller reducere kontrasten. Hvis kontrastindstillingen øges, bliver udskriftet mørkere: Hvis kontrasten reduceres, bliver udskriftet lysere.

Bemærk: Mængden kan ændres ved at trykke på venstre funktionsknop (kan justeres til at ændre i trin af 1, 10 eller 100).

6. Når du ser den ønskede kontrastindstilling på displayet, trykker du på **SET (INDSTI)** for at gemme.

7. Tryk på **BACK (TILBAG)**, indtil du ser "Klar," og tryk derefter på **SELECT (VÆLG)**.

Justering af printhovedets trykskruer

Der er placeret en indstillingsskruer i hver side af printhovedenheden. Juster skruerne med en mønt eller en almindelig skruetrækker *afhængigt af bredden af dit medie*. "Standardindstillingen" er laveste tryk, hvilket giver optimal udskrivning i de fleste tilfælde.

Juster printhovedets trykindstillingsskruer, hvis du ser udtværede steder, krøllet bånd eller dårlig udskriftskvalitet.

Bemærk: Begge skruer skal stå i samme position.

Skruen er indstillet til det laveste tryk (knapperne er oppe).

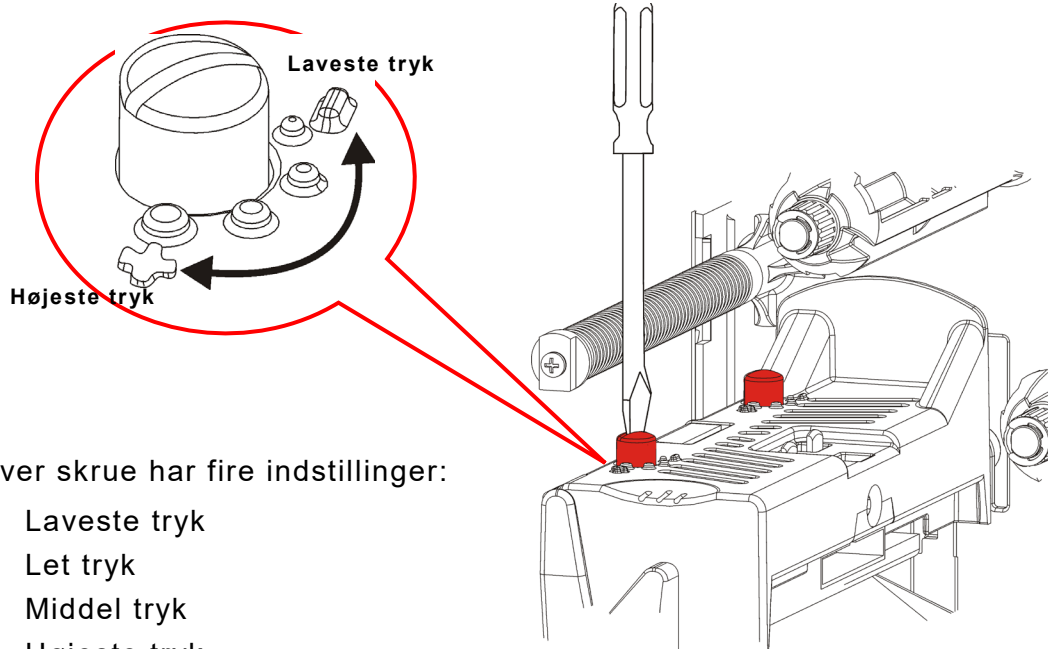

Hver skrue har fire indstillinger:

- ◆ Laveste tryk
- ◆ Let tryk
- ◆ Middel tryk
- ◆ Højeste tryk

Juster printhovedets tryk på følgende måde.
Kontroller udskriftskvaliteten, og gentag om nødvendigt.

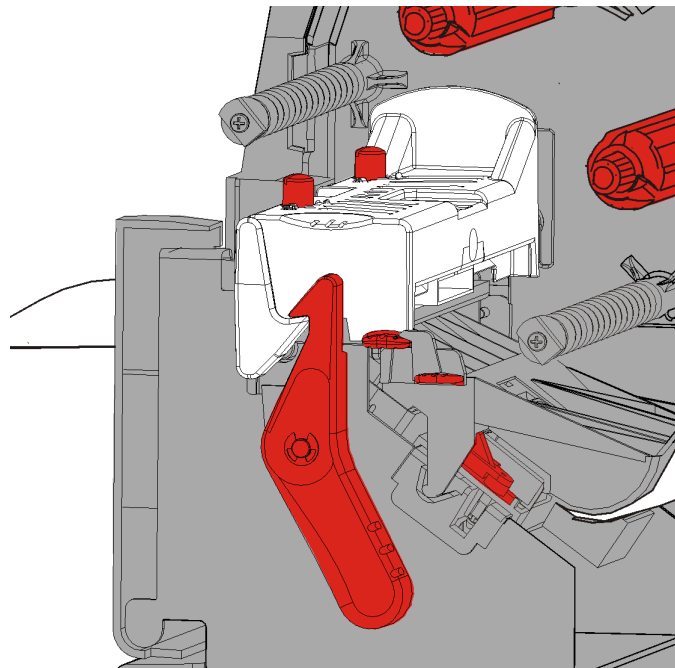

| Mediebredde | Skruernes indstilling |
|-----------------------------|-------------------------------|
| Bredt medie (> 50,8 mm) | Øg begge skruer et trin. |
| Smalt medie (≤ 50,8 mm) | Reducer begge skruer et trin. |

Kontakt teknik support, hvis
udskriftskvaliteten ikke bliver bedre.

Fejlfinding

Brug disse oplysninger til at løse nogle almindelige problemer.

| Problem | Handling |
|--|--|
| Printer ikke. | Kontroller medie. Kontroller bånd. Tryk på fremfør. Kontroller forbindelsen til værten. |
| Fremfører ikke medie. | Kontroller medie. Kontroller bånd. Fjern blokeringen. Luk printhovedet helt. |
| Data udskrives kun delvist. | Rens printhovedet. Send partiet igen (udskriftsjob). |
| Udskrift mørk/lys, eller der er blanke steder. | Rens printhovedet. Skift medie. Juster udskrivningskontrasten. Se " Indstilling af udskrivningskontrasten ." Juster printhovedets tryk. Se " Justering af printhovedets trykskruer ." Kontroller bånd. |
| Seriel strejkodeudskrivning med blanke steder, eller steder der ikke bliver skannet. | Juster udskrivningskontrasten. Se " Indstilling af udskrivningskontrasten ." Din systemadministrator kan ændre udskrivningshastigheden til 2,5 IPS. |
| Bærebåndet er viklet rundt om fremføringsvalsen. | Fjern blokeringen. Rens fremføringsvalsen. Lad printhovedet være ulåst, hvis printeren ikke skal anvendes i en længere periode. |
| Udskriver tomme etiketter. | Din systemadministrator skal kontrollere formatet. Det er måske ikke beregnet til den isatte mediestørrelse. |

Kontakt kundeservice, hvis du ikke kan løse et problem.

Fejlmeddelelser

Kontakt din systemadministrator, hvis du ikke kan slette en fejl, eller hvis du ser en fejl, der ikke findes på nedenstående liste.

Mange af disse fejl kræver, at din *Systemadministrator* griber ind.

FEJL #756
Ilæg forb. stof
ENTER ESCAPE

| Fejl | Handling |
|-------------------|---|
| 411 | Sørg for, at printerens kommunikationsværdier svarer til dem på værten. |
| 614 | Del af feltet mangler på mærket, eller kontroller for ugyldig karakterer i datapakkerne. Snak med din systemadministrator. |
| 616 | Der mangler en stregkode på udskriften (punktforskydning fejl) Kontakt din systemadministrator eller kontroller/udskift printhovedet. |
| 703 704 | Kontroller/isæt medie. Printerens medietype skal svare til det isatte medie. Eksempel: Printerens er indstillet til udstansningsmedie, men der er isat medie med sorte markeringer. |
| 741 743 | Se om isætning af medier og indstillingerne i Monarch® RFID Printer Setup Utility. |
| 750 | Sluk for printerens for at lade printhovedet køle af. |
| 751 752 753 | Kontroller/isæt medie. Tryk på ENTER for at fortsætte udskrivningen. Rens sensoren. |
| 754 | Kontroller/isæt bånd. Tryk på ENTER for at fortsætte udskrivningen. |
| 755 | Luk printhovedet for at fortsætte. |
| 756 | Isæt medie. Tryk på ENTER for at fortsætte udskrivningen. |
| 758 | Kontroller, om etiketter har sat sig fast, rens medievejen eller isæt igen medie. Denne fejl kan optræde, hvis du fjerner en etiket for hurtigt ved udskrivning efter behov. |
| 763 | Venter på at sende en etiket ud. Tryk på FEED (FREM FØ) . |
| 765 768 | Kontroller/udskift printhovedet. Tryk på ENTER for at fortsætte. |
| 785 786 | Fjern bærebåndet fra optagningskernen. Isæt igen medie til optagning af bærebåndet. Tryk på ENTER for at fortsætte. |

Bemærk: Hvis ovenstående handlinger ikke sletter fejlen: Sluk for printerens, vent i nogle sekunder, og tænd derefter igen for printerens.

SPECIFIKATIONER

A

Printer

| | |
|----------------------------------|--|
| Højde: | 351,1 mm |
| Bredde: | 293,5 mm |
| Dybde: | 550,8 mm |
| Vægt: | 15 kg |
| Forsendelsesvægt: | 17,3 kg |
| Strømkilde: | 90-264 V _{AC} , 50-60 Hz |
| Strømforbrug: | tomgang - 8,11W @ 115V / 7,52W @ 230V Sleep - 4,0W @ 115V / 4,0W @ 230V med RFID/WIFI Tomgang - 7,2W @ 115V / 5,8W @ 220V Sleep - 4,34W @ 115V / 3,6W @ 220V |
| Driftsgrænser: | Termooverførsel (bånd): 4° til 35 °C direkte termotryk: 4° til 40 °C Opbevaring: -10 °C til 49 °C Fugtighed: 5 % til 90 % ikkekondenserende |
| Printhoved: | Termo ved 103 mm bredde 203 dpi (8 punkter pr. mm) |
| Udskrivningsmetode: | Termooverførsel (bånd) eller direkte termotryk |
| Udskrivningshastighed: | 2.5 ips (64 mm) default for all serial bar codes, 4.0 ips (102 mm), 6.0 ips (152 mm), or 8.0 ips (203mm) |
| Maks. udskrivningsområde: | 102 mm x 508 mm |

Medier

| | |
|-----------------------------|---|
| Mediebredder: | Minimum 19 mm til etiketter og mærker Maksimum 108 mm til etiketter og mærker |
| Medielængder: | 8 mm minimum til ikke afpilningstilstand 38 mm til afpilningstilstand 444,5 mm maksimum til etiketter og mærker 508 mm maksimum 19 mm minimum til mærker 30 mm minimum til skæring af mærker |
| Samlet tykkelse: | 5 til 14 mm |
| Maks. rullediameter: | 238 mm |
| Mediekerne: | 76 mm minimum 101,6 mm maksimum |

Vedrørende specifikationer for snoremærker henvises der til *Systemadministratorens vejledning*.

Bånd

Lad ikke båndet ligge i sollys, høje temperaturer eller høj fugtighed.

Båndtype: Standard (voks, høj hastighed)
Premium (voksharpiks, TUFF-MARK® harpiks)

| Båndbredder | Anvend med maks. mediebredde |
|-------------|------------------------------|
| 38 mm | 33 mm |
| 46 mm | 38 mm |
| 58 mm | 51 mm |
| 84 mm | 76 mm |
| 110 mm | 102 mm |

Bemærk: Anvend et bånd, der er bredere end dit medie.

Båndlængde: 600 meter



AMERICAS

170 Monarch Lane
Miamisburg, OH 45342
937 865 2123 (direct)
Tel +800 543 6650
(8:00 a.m. – 6:30 p.m., EDT)
Fax +937 865 6663

ASIA

No. 7 Chun Ying Street
Tseung Kwan O Industrial Estate
New Territories, Hong Kong
Tel +852 2372 3169
Fax +852 2995 0014

WESTERN EUROPE

Unit 5, Elia Close.
Chapel Lane.
High Wycombe. HP12 4FX. UK
Tel +(44) 1628 859500
Fax +(44) 1628 859567

ASIA PACIFIC

NEW SOUTH WALES

61 Vore Street
Silverwater NSW 2128
Tel +(02) 9647 1833
Fax +(02) 9647 1914
Toll free (Outside Sydney only)

<https://identificationsolutions.averydennison.com/>